

Doro HearingBuds

Deutsch



Inhalt

Übersicht	1
Holen Sie das Beste aus Ihren HearingBuds heraus	2
Nehmen Sie Ihre Doro HearingBuds aus der Verpackung.....	2
Erste Schritte	2
Verbinden und Koppeln	4
Verwendung der Ohrhörer	5
Laden des Akkus.....	5
Die Doro HearingBuds-App	7
Hörprofile	8
Einstellungen für Hörprofile.....	9
Einstellungen	10
Interaktiver Audiotest für personalisierten Klang	11
Reinigung der Ohrhörer	11
Auf Werkseinstellungen zurücksetzen.....	12
Häufig gestellte Fragen	13
Sonstiges.....	15
Sicherheitshinweise	15
Lithium-Ionen-Akku.....	15
Gehörschutz	16
Garantie.....	16
Recycling.....	17
Ordnungsgemäße Entsorgung des Produkts	17
Ordnungsgemäße Entsorgung der Akkus in diesem Produkt	18
EU-Konformitätserklärung	18
Ökodesign-Erklärung, Energieeffizienz für das externe Netzteil.....	18
Technische Daten	18

Übersicht

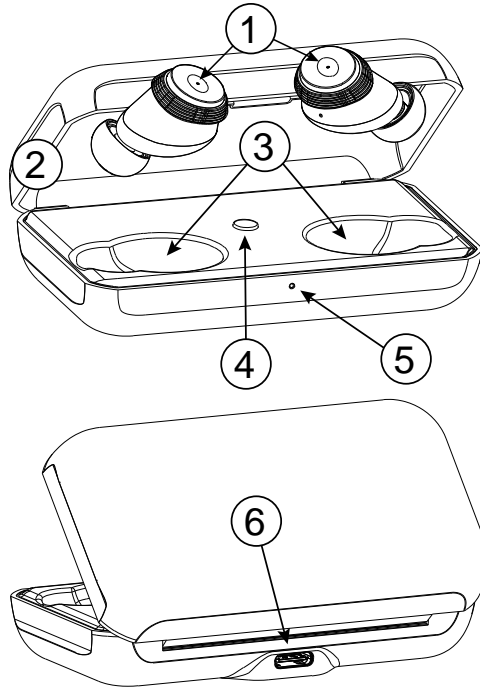

- | | |
|---------------------------|--------------------------------------|
| 1. Ohrhörer | 5. Anzeigeleuchte |
| 2. Ladebehälter | 6. USB Typ C, zum Aufladen des Akkus |
| 3. Ohrhörer, Ladeschächte | |
| 4. Kopplungstaste | |

Doro HearingBuds sind fortschrittliche, True-Wireless-Ohrhörer, die mit einer Technologie zur Verbesserung des Klangerlebnisses entwickelt wurden. Sie können unerwünschte Geräusche mindern und das Hörerlebnis bei Gesprächen, Anrufen und Musik klarer und angenehmer machen.

WICHTIG

Doro HearingBuds sind kein medizinisches Produkt, aber die Ohrhörer können den Klang in verschiedenen Situationen verbessern.

Holen Sie das Beste aus Ihren HearingBuds heraus

Ihr Gehirn und Ihre Ohren benötigen möglicherweise etwas Zeit, um sich an den neuen Klang zu gewöhnen. Das menschliche Ohr ist sehr komplex. Einige Geräusche werden anfänglich seltsam klingen. Nehmen Sie sich daher Zeit, sich an das neue Klangerlebnis zu gewöhnen.

- Wir empfehlen Ihnen, Ihre HearingBuds zunächst jeden Tag zu tragen, dabei aber regelmäßig Pausen einzulegen.
- Gewöhnen Sie sich an den Klang Ihrer eigenen Stimme, da diese anfänglich eventuell seltsam klingt.
- Testen Sie Ihre HearingBuds in verschiedenen Umgebungen.

Bitte stellen Sie auch sicher, dass Sie nach Abschluss der Installation den interaktiven Audiotest absolvieren, um die Leistung der Ohrhörer entsprechend Ihrem spezifischen Hörvermögen zu personalisieren und zu optimieren.

Dies ist ein wesentlicher Schritt für eine erfolgreiche Erfahrung, siehe *Interaktiver Audiotest für personalisierten Klang*, S.11.

Nehmen Sie Ihre Doro HearingBuds aus der Verpackung

Packen Sie zunächst die HearingBuds aus und begutachten Sie die mitgelieferten Gegenstände bzw. das Zubehör. Lesen Sie die Bedienungsanleitung sorgfältig und vollständig durch, um sich mit dem Gerät und den Grundfunktionen vertraut zu machen. Für weitere Informationen zu Zubehör oder anderen Doro-Produkten besuchen Sie bitte unsere Webseite unter doro.com oder kontaktieren Sie unsere Telefonauskunft.

Erste schritte

1. Wenn Sie den Behälter öffnen, achten Sie bitte darauf, dass die Leuchten an den Ohrhörern aktiviert sind. Ist dies nicht der Fall, prüfen Sie, ob sich ein kleiner Kunststoffstreifen an den Ladekontakten befindet. Sie müssen diesen Kunststoffstreifen entfernen, bevor Sie Ihre Ohrhörer aufladen können.



- Wir empfehlen, den Behälter und die Ohrhörer vor der Verwendung aufzuladen, siehe *Laden des Akkus*, S.5
- Um die Leistung zu optimieren, können Sie die Doro HearingBuds-App herunterladen. In der App können Sie verschiedene Klangeinstellungen ausprobieren, siehe *Hörprofile*, S.8
- Wählen Sie die für Ihre Ohren angenehmste Ohrstöpselgröße. Im Lieferumfang sind drei verschiedene Stöpselgrößen enthalten: Schwarz ist die große, grün die mittlere und weiß die kleinste Größe.

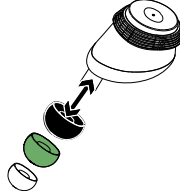

- Führen Sie den Silikon-Ohrstöpsel vorsichtig in den Gehörgang ein und positionieren Sie den flachen Teil (mit den Ladekontakten) am Außenohr. Es gibt kein linkes oder rechtes Ohrstück, sodass Sie sich keine Sorgen machen müssen, es in das falsche Ohr einzusetzen. Die Ohrhörer verfügen über eine automatische Erkennung des linken/rechten Ohrs.

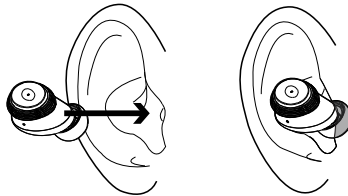

Tipp: Ziehen Sie von oben leicht an der Ohrmuschel, um einen bequemen Sitz ihres Ohrhörers sicherzustellen.

Verbinden und Koppeln

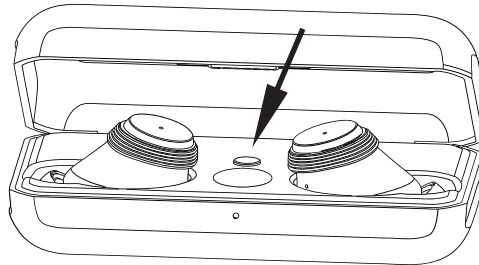

So verbinden Sie Ihre HearingBuds über Bluetooth

WICHTIG

Vor Beginn des Kopplungsvorgangs müssen die HearingBuds in den Ladebehälter gelegt werden.

1. Aktivieren Sie zuerst Bluetooth auf dem Gerät, das Sie mit den Ohrhörern koppeln möchten. Auf den meisten Mobilgeräten finden Sie Bluetooth unter Einstellungen → Bluetooth.
2. Öffnen Sie den Behälter. Halten Sie die **Kopplungstaste** gedrückt, bis das Licht an der Vorderseite des Behälters blau zu blinken beginnt.
3. Nehmen Sie die Ohrhörer aus dem Ladebehälter.

Hinweis! Wenn Ihr Gerät Google Fast Pair unterstützt, wird Doro HearingBuds automatisch als Kopplungsoption angezeigt. Wählen Sie Verbinden/Koppeln zum Koppeln.

4. Gehen Sie zu Einstellungen → Bluetooth auf Ihrem Telefon (oder einem anderen Gerät, das Sie verbunden haben).
5. Wählen Sie „Doro HearingBuds“ in der Liste der verfügbaren Bluetooth-Geräte und dann Verbinden/Koppeln oder die entsprechende ähnliche Option.

Wenn die Kopplung fehlschlägt oder Sie die HearingBuds mit einem anderen Gerät koppeln möchten, wiederholen Sie die vorherigen Schritte.

Verwendung der Ohrhörer

Die Bedienung Ihrer Ohrhörer ist einfach. Wenn Sie einen Anruf annehmen oder beenden oder Medien abspielen und pausieren möchten, tippen Sie einfach zweimal auf einen der Ohrhörer.

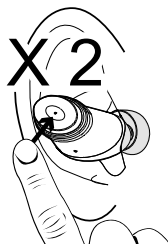

Wenn der Ton während des Hörens abbricht, stellen Sie sicher, dass Ihre Bluetooth-Verbindung nicht unterbrochen wurde. Achten Sie auch darauf, dass sich Ihr Telefon in einer guten Position befindet, z. B. in einer Ihrer vorderen Taschen.

Laden des Akkus

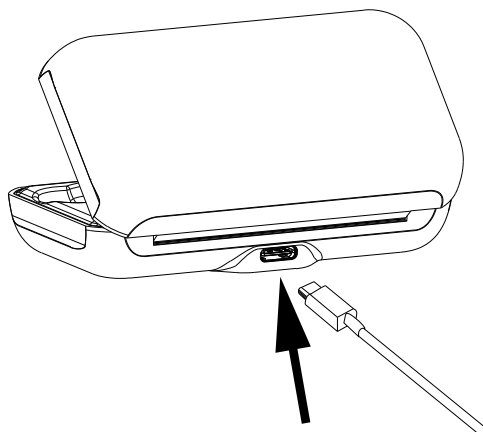

Die Ohrhörer laden sich automatisch auf, wenn sie sich im Behälter befinden. Ein vollständig aufgeladener Behälter kann die Kopfhörer zwei Mal vollständig aufladen, bevor er wieder aufgeladen werden muss.

Stecken Sie zum Aufladen des Behälters ein USB-C-Kabel ein und schließen Sie es an eine CE- oder UKCA-zertifizierte Stromquelle an. Laden Sie das komplette Produkt mit den Ohrhörern im Ladebehälter auf. Die Leuchte an der Vorderseite des Behälters sollte während des Ladevorgangs langsam

blinken. Es dauert etwa drei Stunden, bis der Behälter vollständig aufgeladen ist.

Je nach Ladestand ändert sich die Farbe des Leuchte auf dem Behälter.

- Grünes Dauerlicht = vollständig aufgeladen
- Orangefarbenes Licht = Akkukapazität ca. 20–80 %
- Rotes Licht = Akkukapazität bei ca. 5–20 %
- Rot blinkendes Licht = kritischer Akkuladestand (ca. 0–5 %).

Wenn der Akku der Ohrhörer fast leer ist, leuchten die Lichter an einem oder beiden Ohrhörer rot. Um die Ohrhörer aufzuladen, legen Sie sie für eine Weile wieder in den Behälter.

Die Doro HearingBuds-App

Voraussetzungen für die Verwendung der Doro HearingBuds-App:

- Android Version 8 oder höher ODER iOS Version 14 oder höher.
- Ein Google-Konto ODER eine Apple-ID zum Herunterladen und Installieren der Doro HearingBuds-App.

Um die App herunterzuladen, scannen Sie einen der QR-Codes oder verwenden Sie den Link für Play Store/App Store:

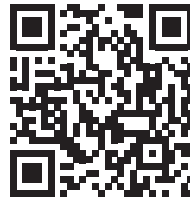

Für Android scannen Sie den QR-Code für den Google Play Store oder gehen zu play.google.com

Für iOS scannen Sie den QR-Code für den App Store oder gehen zu [apps.apple.com](https://apple.com)

WICHTIG

Bluetooth muss sich mit Ihren Ohrhörern verbinden können, damit die App funktioniert. Lassen Sie die erforderliche Berechtigung zu.

App öffnen und Nutzung beginnen

- Um die Doro HearingBuds-App nutzen zu können, müssen Sie Bluetooth auf Ihrem Gerät aktivieren.
- Wenn Sie die App öffnen, verbindet sie sich automatisch mit Ihren Doro HearingBuds.
- Sie erhalten nun Informationen darüber, wie Sie die Ohrhörer am besten verwenden können, und bekommen außerdem die Möglichkeit, einen interaktiven Audiotest durchzuführen. Der Test wurde entwickelt, um die Doro HearingBuds zu optimieren und an Ihr spezifisches Hörvermögen anzupassen. Weitere Informationen zum Audiotest finden Sie unter *Interaktiver Audiotest für personalisierten Klang*, S.11.
- Sie können zwischen verschiedenen Hörmodi wechseln.
- Nähere Informationen dazu finden Sie, indem Sie auf  für **Einstellungen** drücken, siehe *Einstellungen*, S.10.

Hörprofile

In der Doro HearingBuds-App können Sie Hörprofile auswählen, die Ihren Hörbedürfnissen in verschiedenen Umgebungen entsprechen. Detaillierte Einstellungen für jedes Profil finden Sie unter *Einstellungen für Hörprofile*, S.9.

Tip: Tippen Sie auf  , um Hilfe zu erhalten.

1. **Spracherkennung**, damit Sie Sprache besser hören, zum Beispiel in einer lauten Umgebung.
2. **Natürlich**, damit Sie Geräusche in Ihrer Umgebung deutlicher hören.
3. **Medien**, um den Ton aus Ihrem Fernseher, Radio, im Kino oder in ähnlichen Umgebungen zu optimieren.
4. **Inaktiv**, um alle Hörprofile zu deaktivieren.
5. **Profillautstärke**, um die allgemeine Lautstärke für die durchhörbare Klangverstärkung einzustellen.
6. , um zu **Einstellungen** zu gehen, siehe *Einstellungen*, S.10.

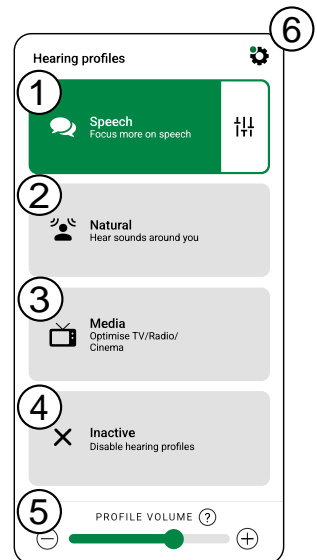

Hinweis! Wenn Sie Audiosignale von einem Mediengerät wie einem Mobiltelefon streamen, werden die Hörprofile automatisch ausgeschaltet. Wenn das Audio-Streaming gestoppt wird, wird die Klangverstärkung mit dem vorherigen Hörprofil wieder aktiviert.

Sie können auch versuchen, den Fokus zu ändern, um noch mehr Kontrolle über Hintergrundlärm und Geräusche direkt vor Ihnen zu erhalten. Auf jeder Einstellung können Sie  antippen, um den Fokusbereich des ausgewählten Profils anzuzeigen, siehe *Einstellungen für Hörprofile*, S.9.

Einstellungen für Hörprofile

Tippen Sie auf , um die Einstellungen für das ausgewählte Hörprofil aufzurufen.

Tip: Tippen Sie auf , um Hilfe zu erhalten.

1. **Fokusbereich**, um den Fokus mit dem Schieberegler (+/-) einzustellen. Sie können von Umgebungsgeräuschen (breiterer Fokus) auf jemanden einstellen, der direkt vor Ihnen spricht (engerer Fokus).
2. **Feineinstellung** zur Feineinstellung des Hörkomforts im gewählten Hörprofil (Schieberegler mit +/-). Der Grad der Hörkompensation basiert auf dem interaktiven Audiotest.
3. **Zurücksetzen**, um zu den ursprünglichen Einstellungen zurückzukehren.

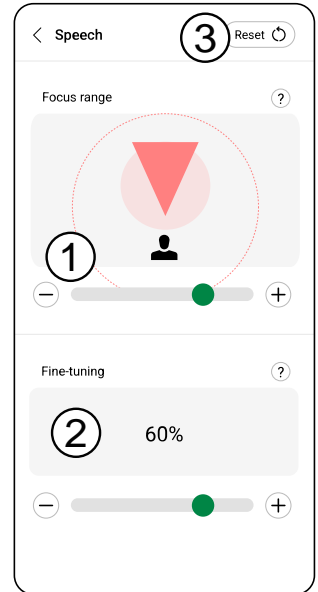

Einstellungen

Tippen Sie auf , um zu **Einstellungen** zu gelangen.

1. **Batterieanzeige** zur Anzeige des Ladestands der Ohrhörer (links L und rechts R). Wenn Sie einen Ohrhörer wieder in den Behälter einsetzen, stellen Sie fest, dass dieser in der App inaktiv ist (der grüne Balken unter dem Ohrhörer wird grau).
2. **Kopfhörersteuerung**, um Gestensteuerung zu aktivieren/deaktivieren. In diesem Menü können Sie ebenfalls den **Sprachassistent** aktivieren oder deaktivieren.
3. **Updates**, um Software-Updates auf Ihren HearingBuds zu installieren. Wenn ein Update verfügbar ist, erhalten Sie hier eine Benachrichtigung. Wählen Sie es aus, um den Download zu starten.
4. **Personalisierter Ton**, um den interaktiven Audiotest durchzuführen, siehe *Interaktiver Audiotest für personalisierten Klang*, S.11.
5. **Hilfe**, um mehr über die Verwendung Ihrer HearingBuds zu erfahren.

Tippen Sie auf , um dieses Menü zu schließen.

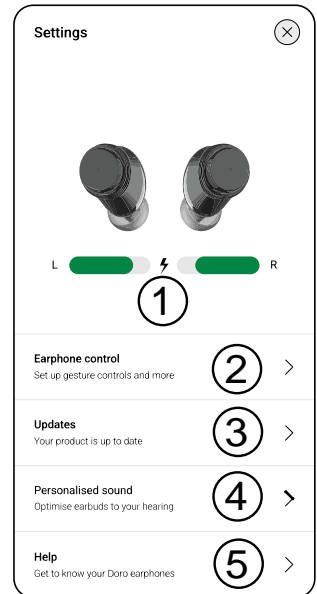

Hinweis! Wir empfehlen, dass Sie Ihr Gerät immer auf die aktuellste Softwareversion aktualisieren, um eine optimale Leistung und die neuesten Verbesserungen zu ermöglichen. Die Download-Dauer kann je nach Internetverbindung variieren. Durch die Verwendung des Geräts erklären Sie sich damit einverstanden, alle von Doro bereitgestellten Updates für die Betriebssystem-Software nach entsprechender Benachrichtigung schnellstmöglich zu installieren. Mit der Durchführung der Updates tragen Sie zur Wahrung der Sicherheit Ihres Geräts bei. Doro hält die Updates für die Dauer der Garantie/gesetzlichen Gewährleistungsfrist bereit, sofern dies aus kaufmännischer und technischer Sicht möglich ist.

Interaktiver Audiotest für personalisierten Klang

Machen Sie unseren interaktiven Audiotest, um die Leistung der Ohrhörer entsprechend Ihrem spezifischen Hörvermögen zu optimieren. Er dauert nur wenige Minuten. Dies ist ein wichtiger Schritt für eine erfolgreiche Erfahrung.

1. **Personalisierter Ton**, um den interaktiven Audiotest zu finden. Der Test wurde entwickelt, um die Doro HearingBuds zu optimieren und an Ihr spezifisches Hörvermögen anzupassen.
2. Wenn Sie den Test starten, erhalten Sie einige Anweisungen in der App. Tippen Sie auf **Weiter**, um weiterzugehen.
3. Um möglichst genaue Ergebnisse zu erzielen, stellen Sie sicher, dass Sie sich an einem ruhigen Ort befinden, wenn Sie den Test durchführen. Achten Sie auch darauf, dass die Ohrhörer bequem in den Ohren sitzen.
4. Wenn Sie bereit sind, den Test zu starten, tippen Sie auf **Los** und folgen Sie den Anweisungen auf dem Bildschirm.
5. Es wird eine Reihe von Tönen abgespielt, zuerst in einem Ohr und dann im anderen. Tippen Sie einfach auf den markierten Bereich, sobald Sie die Töne hören.
6. Sie können den Test jederzeit unterbrechen und, wenn Sie möchten, später fortsetzen. Der Test dauert etwa vier Minuten.

Hinweis! Der Klangtest ist nicht als Ersatz für eine eingehende Untersuchung durch einen Hörakustiker gedacht. Wir empfehlen Ihnen, sich an einen Hörakustiker zu wenden, wenn Sie das Gefühl haben, dass Ihr Hörverlust ein Problem darstellt.

Reinigung der Ohrhörer

Die Silikon-Ohrstöpsel sind so konzipiert, dass Schmutz und Ohrenschmalz nicht in die Tonkanäle der Ohrhörer gelangen können. Trotzdem können Schmutz- oder Ohrenschmalzablagerungen die Ursache sein, wenn Sie eine Abnahme der Lautstärke an Ihren Ohrhörern feststellen. Sie können die Ohrhörer mit einem leicht angefeuchteten Tuch reinigen. Um die Silikon-Ohrstöpsel zu reinigen, entfernen Sie sie vorsichtig und reinigen Sie sie mit milder Seife und lauwarmem Wasser. Verwenden Sie für die Reinigung keine Lösungsmittel.

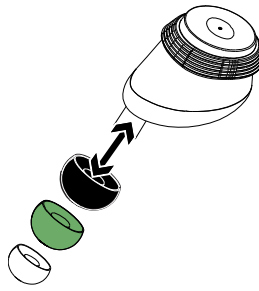

Auf Werkseinstellungen zurücksetzen

Der Grund für eine Zurücksetzung auf die Werkseinstellungen kann ein andauerndes Problem sein, das sich nicht beheben lässt, oder Sie wollen die Doro HearingBuds einem Dritten überlassen.

1. Legen Sie die Ohrhörer in den Ladebehälter und schließen Sie den Deckel.
2. Öffnen Sie den Deckel und halten Sie die Taste im Inneren des Behälters etwa 15 Sekunden lang gedrückt. Die Leuchte blinkt zunächst blau. Drücken Sie jedoch weiter auf die Taste, bis das Licht hellweiß zu blinken beginnt, und lassen Sie dann die Taste los.
3. Lassen Sie die Ohrhörer mindestens 30 Sekunden im Ladebehälter.
4. Nehmen Sie die Ohrhörer aus dem Behälter. Sobald die Ohrhörer gleichzeitig zu blinken beginnen, sind sie wieder bereit für das Koppeln.

Hinweis! Wenn die Ohrhörer nicht gleichzeitig blinken, wiederholen Sie den Vorgang.

Um die Ohrhörer wieder zu verbinden, führen Sie den Kopplungsvorgang durch, wie in *Verbinden und Koppeln*, S.4.

Häufig gestellte Fragen

Frage

Wo finde ich die Doro HearingBuds-App?

Antwort

Android-Nutzer können die Doro HearingBuds-App finden, indem sie im Google Play Store suchen oder den unten stehenden QR-Code verwenden.



Für **iOS-Nutzer** ist die Doro HearingBuds-App im App Store erhältlich oder verwenden Sie den unten stehenden QR-Code.



Weitere Informationen finden Sie unter *Die Doro HearingBuds-App, S.7.*

-
- Frage** Wie kopple ich meine HearingBuds mit meinem Telefon?
- Antwort** **Wenn Ihr Gerät Google Fast Pair unterstützt:**
Legen Sie die Ohrhörer in den Behälter und öffnen Sie den Deckel.
Drücken Sie die Kopplungstaste im Behälter, bis das LED-Licht blau zu blinken beginnt, und entfernen Sie dann die Ohrhörer. Drücken Sie im Kopplungs-Popup-Fenster auf Ihrem Telefon auf „Verbinden“/„Koppeln“.
- Für andere Benutzer:**
1. Drücken Sie die Kopplungstaste im Behälter, bis das LED-Licht blau zu blinken beginnt, und nehmen Sie dann die Ohrhörer heraus.
 2. Gehen Sie zu den Bluetooth-Einstellungen auf Ihrem Telefon
 3. Wählen Sie „Doro HearingBuds“ aus der Liste für die Kopplung aus.
- Weitere Informationen finden Sie unter *Verbinden und Koppeln*, S.4.
- Frage** Wie groß ist die Kommunikationsreichweite der Bluetooth-Verbindung zwischen Gerät und Ohrhörern?
- Antwort** Die Reichweite einer Bluetooth®-Verbindung beträgt ca. 10 Meter. Die maximale Kommunikationsreichweite variiert jedoch je nach Hindernissen (Person, Metall, Wand usw.) oder elektromagnetische Störungen in der Umgebung.
- Frage** Warum nehme ich eine Abnahme der Lautstärke an meinen HearingBuds wahr?
- Antwort** Eine Abnahme der Lautstärke wird in der Regel durch Schmutz- oder Ohrenschmalzablagerungen verursacht. Nehmen Sie den Silikon-Ohrstöpsel ab und reinigen Sie ihn gegebenenfalls. Siehe auch *Reinigung der Ohrhörer*, S.11.
- Frage** Warum kann ich nur in einem meiner Ohrhörer etwas hören?
- Antwort** Beim Starten der Verbindung ist ein Fehler aufgetreten. Stecken Sie beide Ohrhörer wieder in den Ladebehälter, drücken Sie kurz die Kopplungstaste im Ladebehälter und nehmen Sie dann die Ohrhörer wieder heraus.
Wenn der Fehler weiterhin besteht, setzen Sie die Ohrhörer gemäß *Auf Werkseinstellungen zurücksetzen*, S.12 zurück und koppeln Sie sie dann erneut, siehe *Verbinden und Koppeln*, S.4.

Sonstiges

Sicherheitshinweise



VORSICHT

Das Gerät und das Zubehör können Kleinteile enthalten. Bewahren Sie das Gerät außerhalb der Reichweite von Kleinkindern auf. Der Netzadapter ist das Trenngerät zwischen dem Gerät und dem Stromnetz. Die Netzsteckdose muss sich in der Nähe des Geräts befinden und leicht zugänglich sein.

Ihr Gerät ist ein technisch fortschrittliches Produkt und ist mit größter Sorgfalt zu behandeln. Fahrlässigkeit kann zum Verlust der Garantie führen.

- Schützen Sie das Gerät vor Feuchtigkeit. Regen, Schnee, Feuchtigkeit und alle Arten von Flüssigkeiten können Stoffe enthalten, die zu Korrosion der Elektronik führen.
- Verwenden Sie das Gerät nicht in einer staubigen, schmutzigen Umgebung und bewahren Sie es dort auch nicht auf.
- Bewahren Sie das Gerät nicht an warmen oder kalten Orten auf.
- Lassen Sie das Gerät nicht fallen. Stoßen oder schütteln Sie das Gerät nicht. Wenn es grob behandelt wird, können die Schaltungen und Feinmechanik brechen.
- Reinigen Sie das Gerät nicht mit scharfen Mitteln.

Diese Hinweise gelten für das Gerät, die Akkus und sonstiges Zubehör. Funktioniert das Gerät nicht ordnungsgemäß, wenden Sie sich bitte an Ihren Händler. Bringen Sie Ihren Kaufbeleg oder eine Kopie der Rechnung mit.

Lithium-Ionen-Akku

Dieses Produkt enthält einen Lithium-Ionen-Akku. Bei unsachgemäßem Umgang mit dem Akku besteht Brand- und Verbrennungsgefahr.



WARNUNG

Bei falschem Einsetzen des Akkus besteht Explosionsgefahr. Um Brand- und Verbrennungsgefahren zu vermeiden, darf der Akku nicht zerlegt, mechanischem Druck ausgesetzt, durchstochen, kurzgeschlossen, Temperaturen über 60 °C (140 °F) ausgesetzt oder mit Wasser und Feuer in Berührung gebracht werden. Niemals eine beschädigte oder geschwollene Batterie verwenden. Bringen Sie sie zur Inspektion zu einer Servicestelle oder zu Ihrem Fachhändler, bevor Sie sie weiter verwenden. Eine beschädigte oder geschwollene Batterie kann Brand-, Explosions-, Auslauf- oder andere Risiken bergen. Gebrauchte Akkus müssen gemäß den vor Ort geltenden Bestimmungen sowie gemäß den Angaben in der beiliegenden Produktinformation entsorgt oder dem Recycling zugeführt werden.

Den Akku entfernen/ersetzen

- Kontaktieren Sie ein autorisiertes Service-Center, um den Akku zu entfernen/zu ersetzen. Weitere Informationen finden Sie auf www.doro.com.

- Aus Sicherheitsgründen dürfen Sie nicht versuchen, den Akku selbst zu entfernen. Wenn der Akku nicht korrekt entfernt wird, kann dies den Akku und das Gerät beschädigen, Verletzungen verursachen und/oder dazu führen, dass das Gerät nicht mehr sicher ist.
- Doro übernimmt keine Haftung für jeglichen Schaden oder Verlust, wenn diesen Warnungen und Anweisungen nicht Folge geleistet wird.

Gehörschutz



WARNUNG

Starke Geräuschbelastung kann zur Schädigung des Gehörs führen. Eine zu hohe Lautstärkeinstellung des Geräts kann zur Ablenkung beim Fahren und zu Unfällen führen. Stellen Sie den Ton auf eine mittlere Lautstärke ein.

Garantie

Dieses Produkt hat ab dem Datum des Erwerbs eine Garantie von 24 Monaten und für Original-Zubehör, das mit Ihrem Gerät mitgeliefert werden kann (dazu gehören beispielsweise Ladegerät und Kabel), von 12 Monaten. Sollte innerhalb dieses Zeitraums entgegen aller Wahrscheinlichkeit ein Fehler auftreten, wenden Sie sich bitte an die Stelle, wo Sie dieses Gerät gekauft haben. Für den Anspruch auf sämtliche Dienstleistungen oder Hilfsmaßnahmen innerhalb dieser Garantiezeit ist die Vorlage des entsprechenden Kaufbelegs erforderlich.

Diese Garantie gilt nicht bei Fehlern, die durch Unfälle oder ähnliche Vorfälle oder Schäden, das Eindringen von Flüssigkeit, Fahrlässigkeit, unsachgemäßen Einsatz, mangelnde Wartung oder andere Umstände von Seiten des Benutzers entstanden sind. Sie gilt ferner nicht bei Störungen, die durch Gewitter oder andere Spannungsschwankungen verursacht werden. Zur Vorsicht empfehlen wir, das Ladegerät während eines Gewitters vom Tablet zu trennen.

Bitte beachten Sie, dass dies eine freiwillige Garantie des Herstellers ist und zusätzlich zu den gesetzlichen Rechten des Endnutzers Rechte bietet und diese nicht beeinträchtigt.

Diese Garantie gilt nicht, wenn andere Akkus als die Originalakkus von DORO verwendet wurden.

Garantie für die Betriebssystem-Software des Geräts

Durch die Verwendung des Geräts erklären Sie sich damit einverstanden, alle von Doro bereitgestellten Updates für die Software nach entsprechender Benachrichtigung schnellstmöglich zu installieren.

Mit der Durchführung der Updates tragen Sie zur Wahrung der Sicherheit Ihres Geräts bei.

Doro hält die Updates für die Dauer der Garantie/gesetzlichen Gewährleistungsfrist bereit, sofern dies aus kaufmännischer und technischer Sicht möglich ist.

Ihr Gerät sucht automatisch nach verfügbaren Software-Updates. Bitte befolgen Sie die Anweisungen auf dem Bildschirm, wenn Sie über Software-Updates benachrichtigt werden wollen.

Bitte beachten:

- In einigen Fällen kann es durch regelmäßige Upgrades zu Verzögerungen bei geplanten Sicherheitsupdates kommen.
- Doro stellt Sicherheitsupdates für die jeweiligen Modelle stets nach Kräften zum frühestmöglichen Zeitpunkt bereit. Die Bereitstellungszeit für Sicherheitspatches kann je nach Region, Softwarevarianten und Modell variieren.

**VORSICHT**

Die Nichtvornahme eines Updates nach entsprechender Benachrichtigung kann zum Erlöschen der Garantie für Ihr Gerät führen. Informationen zur Software und zum vorgesehenen Update-Zeitplan finden Sie auf der Website: doro.com/softwareupdates

Recycling

Doro übernimmt die Verantwortung für den gesamten Lebenszyklus unserer Produkte, einschließlich der Art und Weise, wie sie am Ende ihrer Lebensdauer recycelt werden. Ihr vorheriges Produkt kann noch für eine andere Person nützlich sein, und wenn es das Ende seiner Lebensdauer erreicht hat, können die Materialien für neue Produkte verwendet werden. Wir empfehlen, Ihr Gerät aus erster Hand wiederzuverwenden, zu reparieren oder zu überholen. Wenn dies nicht möglich ist, lassen Sie es gemäß den örtlichen Vorschriften dem Recycling zu. Denken Sie auch daran, nicht gebrauchte Elektronik zu recyceln.

Ordnungsgemäße Entsorgung des Produkts

Richtlinie über Elektro- und Elektronik-Altgeräte (EEAG)
(Gilt in Ländern mit einem separaten Sammelsystem)

Die Kennzeichnung auf dem Produkt, auf Zubehörteilen bzw. auf der dazugehörigen Dokumentation oder Verpackung gibt an, dass das Produkt und seine elektronischen Zubehörteile (z. B. Ladegerät, Headset, USB-Kabel) nicht zusammen mit dem normalen Haushaltsmüll entsorgt werden dürfen. Um schädliche Auswirkungen auf Umwelt und Gesundheit durch unsachgemäße Entsorgung zu verhindern, verwenden Sie die entsprechenden Rücknahmesysteme, sodass dieses Gerät ordnungsgemäß wiederverwertet und die nachhaltige Nutzung von Rohstoffen gefördert werden kann. Private Nutzer wenden sich an den Händler, bei dem das Produkt gekauft wurde, oder kontaktieren die zuständigen Behörden, um in Erfahrung zu bringen, wo und wie sie das Gerät auf umweltfreundliche Weise recyceln können. Gewerbliche Nutzer sollten sich an Ihren Lieferanten wenden und die Bedingungen des Verkaufsvertrags konsultieren. Dieses Produkt und elektronische Zubehörteile dürfen nicht zusammen mit anderem Gewerbemüll entsorgt werden. Dieses Produkt ist RoHS-konform.

Ordnungsgemäße Entsorgung der Akkus in diesem Produkt



(Gilt in Ländern mit einem separaten Sammelsystem)

Die Kennzeichnung auf dem Akku bzw. auf der dazugehörigen Dokumentation oder Verpackung gibt an, dass der Akku zu diesem Produkt nicht zusammen mit dem normalen Haushaltsmüll entsorgt werden darf. Wenn der Akku mit den chemischen Symbolen Hg, Cd oder Pb gekennzeichnet ist, liegt der Quecksilber-, Cadmium- oder Blei-Gehalt des Akkus über den in der EG-Richtlinie 2006/66 festgelegten Referenzwerten. Wenn Akkus nicht ordnungsgemäß entsorgt werden, können sie der menschlichen Gesundheit bzw. der Umwelt schaden.

Bitte helfen Sie, die natürlichen Ressourcen zu schützen und die nachhaltige Wiederverwertung von stofflichen Ressourcen zu fördern, indem Sie die Akkus von anderen Abfällen getrennt über Ihr örtliches kostenloses Altbatterie-Rücknahmesystem entsorgen.

EU-Konformitätserklärung

Hiermit erklärt Doro, dass dieses Funkgerät DWO-0430 (Doro HearingBuds) den folgenden Richtlinien entspricht: 2014/53/EU und 2011/65/EU einschließlich der delegierten Richtlinie (EU) 2015/863 zur Änderung von Anhang II. Der vollständige Text der EU-Konformitätserklärung ist unter folgender URL verfügbar: www.doro.com/dofc.

Ökodesign-Erklärung, Energieeffizienz für das externe Netzteil

Hiermit erklärt Doro, dass die externe Stromversorgung für dieses Gerät der Verordnung der Kommission (EU) 2019/1782 zur Festlegung von Ökodesign-Anforderungen an externe Netzteile gemäß der Richtlinie 2009/125/EG entspricht.

Die vollständigen Informationen zu den Ökodesign-Anforderungen sind unter folgender URL verfügbar: www.doro.com/ecodesign

Technische Daten

Bluetooth (MHz):		5.0, (2402 - 2480)
Maße	Behälter:	88 x 47 x 26 mm
	1 Ohrhörer:	16 x 17 x 20 mm
Gewicht	Behälter:	57 g
	1 Ohrhörer:	6 g
Akku	Behälter:	3.7 V/700 mAh Lithium-Ionen-Akku g
	1 Ohrhörer:	3.7 V/85 mAh Lithium-Ionen-Akku g

Ladespezifikationen:		USB-C: 5 V, maximal 2 A
Ladedauer	Behälter:	3 Stunden
	Ohrhörer:	105 Minuten
Akkulebensdauer	Behälter:	2 vollständige Ladungen
	Ohrhörer:	von 2 Ohrhörern Bis 11 zu Stunden
Wasserdicht:	Behälter:	—
	Ohrhörer:	Tropfwassergeschützt (IP52)
Umgebungstemperatur für den Betrieb:		Min: -5° C Max: 45° C
Umgebungstemperatur für das Laden:		Min: -5° C Max: 40° C

Bluetooth® ist ein eingetragenes Warenzeichen der Bluetooth SIG, Inc.

Andere hierin erwähnte Produkt- und Firmenbezeichnungen können Warenzeichen ihrer jeweiligen Besitzer sein.

Jegliche hierin nicht ausdrücklich gewährten Rechte sind vorbehalten. Alle anderen Warenzeichen sind das Eigentum ihrer jeweiligen Besitzer.

In dem nach geltendem Recht größtmöglichen Umfang sind Doro oder seine Lizenzgeber unter keinen Umständen verantwortlich für jedweden Verlust von Daten oder Einkünften oder für jedwede besonderen, beiläufigen, Folge- oder mittelbaren Schäden, wie auch immer diese verursacht worden sind.

Doro gibt keine Garantie bzw. übernimmt keine Verantwortung für die Funktionalität, die Inhalte oder die Endbenutzer-Unterstützung für Apps von Drittanbietern auf Ihrem Gerät. Mit der Verwendung einer App bestätigen Sie die App, wie sie zum gegenwärtigen Zeitpunkt zur Verfügung gestellt wurde („wie besehen“). Doro übernimmt keine Zusicherungen, gibt keine Garantie bzw. übernimmt keine Verantwortung für die Funktionalität, die Inhalte oder die Endbenutzer-Unterstützung für Apps von Drittanbietern auf Ihrem Gerät.

Dieses Produkt ist ein Funksende- und -empfangsgerät mit geringer Leistung. Gemäß den Empfehlungen der internationalen Richtlinien erfüllt das Produkt die geltenden SAR-Grenzwerte von 2,0 W/kg (10 g). 10 g SAR: entspricht dem Ausschlusskriterium für Niedrigleistung, weshalb kein SAR-Test erforderlich ist.

Dieses Produkt kann in allen EU-Mitgliedstaaten verwendet werden.

DWO-0430 () (2011)

German

Version 1.0

©20232023 Doro AB. All rights reserved.

www.doro.com



REV 21283 – STR 20230626