

Doro HearingBuds

Norsk



Innhold

Oversikt	1
Få mest mulig ut av HearingBuds	2
Pakk ut Doro HearingBuds	2
Komme i gang.....	2
Tilkobling og parkobling	4
Bruke øreproppene	5
Lading	5
Doro HearingBuds-appen.....	7
Hørselsprofiler	8
Innstillinger for hørselsprofil.....	8
Innstillinger.....	10
Interaktiv lydtest for personlig tilpasset lyd	11
Slik rengjør du øreproppene	11
Gjenoppretting av fabrikkinnstillinger	12
Vanlige spørsmål	13
Annet.....	14
Sikkerhetsinstruksjoner	14
Li-ion-batteri.....	15
Beskytt hørselen.....	15
Garanti.....	15
Resirkulering.....	16
Riktig kassering av produktet	16
Riktig kassering av batteriene i dette produktet	17
EU-samsvarserklæring.....	17
Miljødesignerklæring, energieffektivitet for ekstern strømforsyning.	17
Spesifikasjoner	17

Oversikt

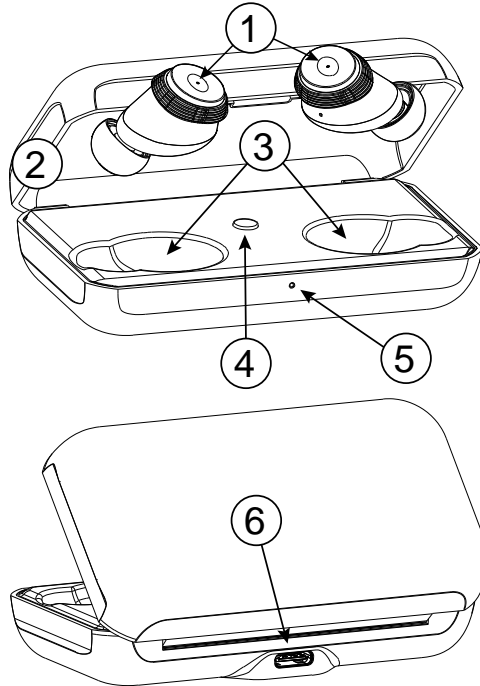

- | | |
|-------------------------------|---------------------------------|
| 1. Ørepropper | 5. Indikatorlampe |
| 2. Ladeetui | 6. USB type-C for batterilading |
| 3. Ladeporter til øreproppene | |
| 4. Knapp for parkobling | |

Doro HearingBuds er avanserte, ekte trådløse øretelefoner designet med en teknologi som forbedrer lydopplevelsen. De kan redusere uønsket støy og gjøre telefonsamtaler og musikkavspilling både tydeligere og mer behagelig.

VIKTIG

Doro HearingBuds er ikke et medisinsk apparat, men øreproppene har en funksjonalitet som forbedrer lyden i ulike situasjoner.

Få mest mulig ut av HearingBuds

Hjernen din og ørene dine kan trenge litt tid til å venne seg til den nye lyden. Ørene våre er svært kompliserte, så noen ting kan høres litt rare ut i begynnelsen. Men bruk tid til å venne deg til den nye lyden.

- Vi anbefaler at du bruker HearingBuds hver dag i starten, men ta regelmessige pauser.
- Venn deg til din egen stemme, for den kan høres litt fremmed ut i starten.
- Prøv ut HearingBuds i ulike omgivelser.

Ta den interaktive lydtesten når installasjonen er ferdig, for å tilpasse og optimalisere øreproppenes ytelse til din spesifikke hørsel.

Dette er et viktig trinn for en vellykket opplevelse. Se *Interaktiv lydtest for personlig tilpasset lyd*, s.11.

Pakk ut Doro HearingBuds

Det første trinnet er å pakke ut HearingBuds og kontrollere artiklene og utstyret som følger med. Les gjennom brukerhåndboken for å gjøre deg kjent med utstyret og de grunnleggende funksjonene. Gå til doro.com eller kontakt hjelpetelefonen vår hvis du ønsker mer informasjon om tilbehør eller andre Doro-produkter.

Komme i gang

1. Kontroller at lysene på øreproppene tennes når du åpner etuiet. Hvis ikke, sjekker du om det er en liten plaststrimmel på ladekontaktene. Du må fjerne denne plaststrimmelen før du kan lade øreproppene.



2. Vi anbefaler å lade etuiet og øreproppene før du bruker dem for første gang. Se *Lading*, s.5
3. Du kan laste ned appen Doro HearingBuds for å optimalisere ytelsen. Du kan prøve ulike lydinnstillinger i appen. Se *Hørselsprofiler*, s.8

4. Velg den mest komfortable tuppstørrelsen til ørene dine. Det følger med tupper i tre ulike størrelser i pakken: den svarte er stor, den grønne er middels stor, og den hvite er minst.

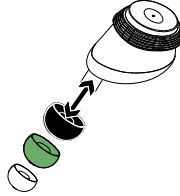

5. Sett silikontuppen forsiktig inn i øregangen din, og sett den flate delen (med ladekontaktene) på det ytre øret. Tuppen er laget for å passe i begge ørene, så du trenger ikke å bekymre deg for å sette en propp i feil øre. Øreproppene registrere selv helt automatisk om den sitter i venstre eller høyre øre.

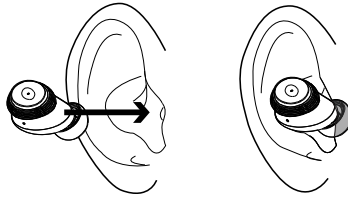

Tips: Prøv å dra oversiden av øremuslingen din litt oppover, slik at proppene sitter godt og komfortabelt.

Tilkobling og parkobling

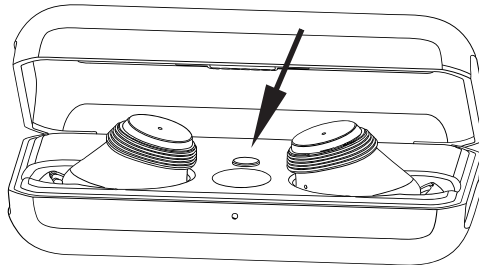

Koble til HearingBuds via Bluetooth

VIKTIG

HearingBuds må settes i ladeetuet før du setter i gang en parkobling.

1. Aktiver først Bluetooth på enheten du vil parkoble med øreproppene. På de fleste mobile enheter finner du Bluetooth under Innstillinger → Bluetooth.
2. Åpne etuet. Trykk og hold inne **parkoblingsknappen** til lyset foran på etuet begynner å blinke blått.
3. Ta ørepluggene ut av ladeetuet.

Merk! Hvis enheten du skal koble til, støtter Google Fast Pair, vises Doro HearingBuds automatisk for å hjelpe deg med tilkoblingen. Velg Koble til / Parkoble for å parkoble (eller på engelsk: Connect/Pair).

4. Gå til Innstillinger → Bluetooth på telefonen (eller en annen enhet du har koblet til).
5. Velg «Doro HearingBuds» i listen over tilgjengelige Bluetooth-enheter, og deretter Koble til / Parkoble eller lignende.

Hvis parkoblingen mislykkes eller du vil parkoble HearingBuds med en annen enhet, gjentar du de forrige trinnene.

Bruke øreproppene

Det er enkelt å bruke øreproppene. Hvis du vil besvare eller avslutte et anrop, eller spille av og sette medier på pause, er det bare å trykke to ganger på én av øreproppene.

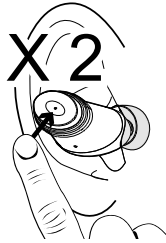

Hvis lyden blir avbrutt mens du lytter, må du sjekke om Bluetooth-forbindelsen er blitt brutt. Sørg også for at telefonen er godt plassert, for eksempel i en skjortelomme.

Lading

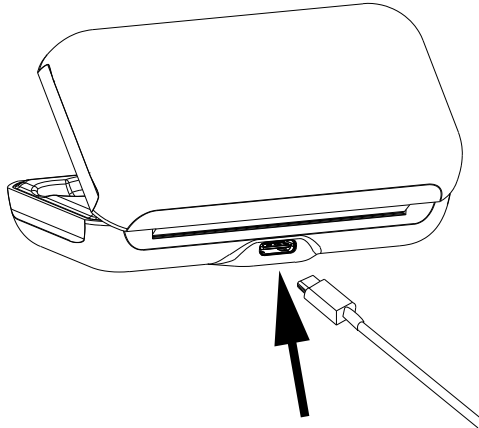

Øreproppene lades automatisk når de sitter i etuiet. Et fulladet etui kan lade øreproppene helt opp to ganger før de må lades på nytt.

Sett inn en USB-C-kabel og koble til en CE-sertifisert strømkilde. Lad hele produktet sammen med øreproppene inni ladeetuiet. Lyset foran på etuiet skal blinke langsomt mens det lades. Det tar cirka tre timer før etuiet er fulladet.

Lyset på etuiet skifter farge avhengig av hvor mye det er ladet.

- Jevnt grønt lys = fulladet
- Oransje lys = batterikapasitet ca. 20–80 %
- Rødt lys = batterikapasitet ca. 5–20 %
- Rødt, blinkende lys = batterinivået er kritisk lavt, ca. 0–5 %.

Hvis batterinivået i øreproppene begynner å bli lavt, lyser lampene rødt på én eller begge øreproppene. Legg øreproppene tilbake i etuiet en stund for å lade dem.

Doro HearingBuds-appen

Krav for å bruke Doro HearingBuds-appen:

- Android versjon 8 eller nyere eller iOS versjon 14 eller nyere.
- En Google-konto ELLER en Apple-ID for å kunne laste ned og installere Doro HearingBuds-appen.

Skann en av QR-kodene eller bruk linken til Play Store/App Store for å laste ned appen:



For Android skanner du QR-koden for Google Play Store eller går til play.google.com For iOS skanner du QR-koden for App Store eller går til apps.apple.com

VIKTIG

Bluetooth må kunne kobles til øreproppene for at appen skal fungere. Gi tillatelsen det blir bedt om.

Åpne og begynn å bruke appen

- Du må aktivere Bluetooth på enheten din for å bruke Doro HearingBuds-appen.
- Når du åpner appen, kobles den automatisk til din Doro HearingBuds.
- Du vil nå få informasjon om hvordan du bruker øreproppene på beste måte, og kan utføre en interaktiv lydtest. Testen er utformet for å optimalisere og tilpasse Doro HearingBuds til din spesifikke hørsel. Se *Interaktiv lydtest for personlig tilpasset lyd*, s.11 for å få mer informasjon om lydtesten.
- Du kan veksle mellom ulike lyttemoduser.
- Trykk  for **Innstillinger**. Se *Innstillinger*, s.10 for mer informasjon.

Hørselsprofiler

I Doro HearingBuds-appen kan du velge en hørselsprofil som passer de behovene dine i ulike omgivelser. Se de detaljerte innstillingene for hver profil i *Innstillinger for hørselsprofil*, s.8.

Tips: Trykk  for hjelp.

1. **Tale** for å gjøre det lettere å høre tale, for eksempel i omgivelser med mye støy.
2. **Naturlig** for å høre lydene rundt deg tydeligere.
3. **Media** for å optimalisere lyden fra TV, radio, kino eller lignende miljøer.
4. **Inaktiv** for å deaktivere alle hørselsprofiler.
5. **Profilvolum** for å stille inn et generelt volum for forbedring av omgivelseslyden.
6.  for å gå til *Innstillinger*, se *Innstillinger*, s.10.

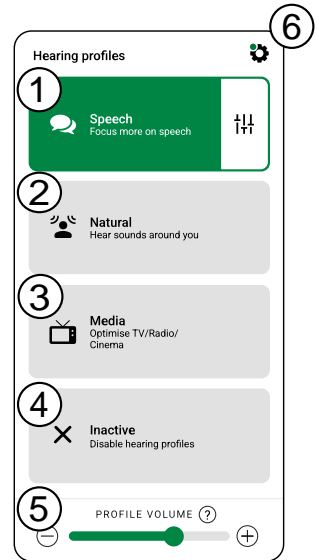

Merk! Når du strømmet lyd fra en medienhet, for eksempel en mobiltelefon, blir hørselsprofilene automatisk slått av. Når lydstrømmingen stoppes, aktiveres lydforbedringen igjen med den forrige hørselsprofilen.

Du kan også prøve å endre fokus for å få enda bedre kontroll over eventuell bakgrunnsstøy og lyder rett foran deg. På hver innstilling kan du trykke på  for å se fokusområdet for den valgte profilen – se *Innstillinger for hørselsprofil*, s.8.

Innstillinger for hørselsprofil

Trykk på  for å åpne innstillingene for den valgte hørselsprofilen.

Tips: Trykk  for hjelp.

1. **Fokusområde** for å justere fokus med glidebryteren (+/-). Bruk glidebryteren til å justere fokus fra omgivelseslyder (bredere fokus) til noen som snakker rett foran deg (smalere fokus).
2. **Fininnstilling** for å finjustere nivået av hørselskomfort i den valgte hørselsprofilen (glidebryter med +/-). Hørselskompenseringsnivået er basert på den interaktive lydtesten.
3. **Tilbakestill** for å gå tilbake til de opprinnelige innstillingene.

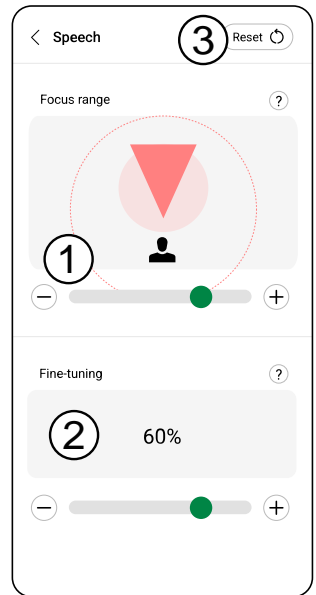

Innstillinger

Trykk  for å åpne **Innstillinger**.

1. **Batteriindikator** for å vise ladingen av øreproppene (venstre V og høyre H). Hvis du legger en ørepropp tilbake i etuiet, kan du se at den blir inaktiv i appen. (Den grønne linjen under den aktuelle øreproppen blir grå.)
2. **Styre ørepluggene** for å aktivere/deaktivere bevegelsesstyring. I denne menyen kan du også aktivere eller deaktivere **Stemmeassistent**.
3. **Oppdateringer** for å installere programvareoppdateringer på HearingBuds. Du får beskjed her hvis en oppdatering er tilgjengelig. Velg den for å starte nedlastingen.
4. **Tilpasset lyd** for å ta den interaktive lydtesten; se *Interaktiv lydtest for personlig tilpasset lyd*, s.11.
5. **Hjelp** for å lese mer om hvordan du bruker HearingBuds.

Trykk  for å lukke denne menyen.

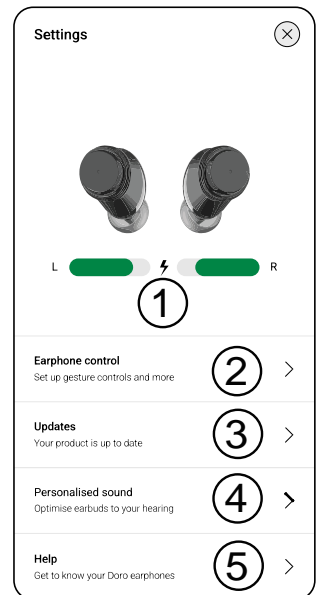

Merk! Vi anbefaler alltid å oppdatere enheten til nyeste programvareversjon for å få best mulig ytelse og de siste forbedringene. Nedlastingshastigheten kan variere etter hvilken internettforbindelse du bruker. Ved å bruke enheten godtar du å installere programvareoppdateringer for operativsystemer fra Doro så snart som mulig etter at du blir varslet om dem. Ved å oppdatere enheten din bidrar du til å holde den sikker. Doro vil la oppdateringer være tilgjengelige så lenge garantien / den lovbestemte garantiperioden varer, forutsatt at dette er mulig fra et kommersielt og teknisk perspektiv.

Interaktiv lydtest for personlig tilpasset lyd

Ta vår interaktive lydtest for å optimalisere øreproppenes ytelse i henhold til din spesifikke hørsel. Det tar bare noen få minutter. Dette er et viktig trinn for å få en vellykket opplevelse.

1. **Tilpasset lyd** for å finne den interaktive lydtesten. Testen er utformet for å optimalisere og tilpasse Doro HearingBuds til din spesifikke hørsel.
2. Når du starter testen, får du noen instruksjoner i appen. Trykk **Neste** for å gå videre.
3. For at hørselstesten skal gi et så nøyaktig som mulig, må du være på et stille sted når du utfører testen. Sørg også for at øreproppene sitter behagelig i ørene.
4. Når du er klar til å starte testen, trykker du **Start** og følger instruksjonene på skjermen.
5. En rekke toner spilles av, først i det ene øret og så i det andre. Alt du trenger å gjøre, er å trykke på det angitte området så snart du hører tonene.
6. Du kan sette testen på pause når som helst, og fortsette den senere hvis du vil. Testen tar ca. fire minutter.

Merk! Lydtesten er ikke ment å erstatte en grundig evaluering utført av en audiolog. Vi anbefaler at du oppsøker en audiolog hvis du føler at hørselstapet ditt er et problem.

Slik rengjør du øreproppene

Silikontuppene på øreproppene er utformet for at smuss og ørevoks ikke skal trenge inn i lydkanalene i øreproppene. Hvis du likevel opplever lavere volum i øreproppene, kan det skyldes at det har samlet seg smuss eller voks. Du kan rengjøre øreproppene med en lett fuktet klut. Silikontuppene rengjøres ved å fjerne dem forsiktig og rengjøre dem med mild såpe og lun- kent vann. Bruk ikke løsemidler til rengjøring.

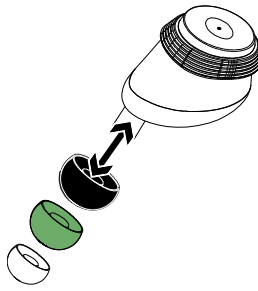

Gjenoppretting av fabrikkinnstillinger

Noen ganger kan det være nødvendig å gjenopprette fabrikkinnstillingene, for eksempel på grunn av et vedvarende problem som er umulig å løse, eller fordi Doro HearingBuds noen andre skal overta produktet.

1. Sett øreproppene i ladeetuiet og lukk lokket.
2. Åpne lokket, og trykk og hold inne knappen inne i etuiet i ca. 15 sekunder. Lyset blinker først blått, men fortsett å holde knappen inne til lyset begynner å blinke klart hvitt. Så slipper du knappen.
3. La øreproppene ligge i ladeetuiet i minst 30 sekunder.
4. Ta øreproppene ut av etuiet. Når de begynner å blinke samtidig, er øreproppene klare for parkobling igjen.

Merk! Hvis øreproppene ikke blinker samtidig, gjentar du prosessen.

Hvis du vil koble til øreproppene igjen, utfører du parkoblingen som beskrevet i *Tilkobling og parkobling*, s.4.

Vanlige spørsmål

Spørsmål

Hvor finner jeg appen for Doro HearingBuds?

Svar

Android-brukere kan finne Doro HearingBuds-appen ved å søke i Google Play Store eller bruke QR-koden nedenfor.



For **iOS**-brukere er Doro HearingBuds-appen tilgjengelig i App Store eller via QR-koden nedenfor

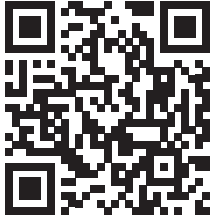

Du finner mer informasjon i *Doro HearingBuds*-appen, s.7.

Spørsmål

Hvordan parkobler jeg HearingBuds med telefonen min?

Svar

Hvis enheten din støtter Google Fast Pair:

Ha øreproppene i etuiet og åpne lokket.

Trykk på parkoblingsknappen i etuiet helt til LED-lyset begynner å blinke blått, og ta deretter ut øreproppene.

Trykk på Koble til / Parkoble (eller på engelsk: «Connect»/ «Pair») i parkoblingsvinduet som vises på telefonen.

For andre brukere:

1. Trykk på parkoblingsknappen i etuiet til LED-lyset begynner å blinke blått, og ta ut øreproppene.

2. Gå til Bluetooth-innstillingene på telefonen din

3. Velg «Doro HearingBuds» i listen for å parkoble

Du finner mer informasjon i *Tilkobling og parkobling*, s.4.

- Spørsmål** Hva er rekkevidden for Bluetooth-forbindelsen mellom enheten og øreproppene?
- Svar** En Bluetooth®-forbindelse har en rekkevidde på ca. 10 meter. Legg merke til at den maksimale rekkevidden vil variere avhengig av hindringer (personer, metall, vegger osv.) eller elektromagnetiske forstyrrelser i omgivelsene.
- Spørsmål** Hvorfor opplever jeg lavere volum i HearingBuds?
- Svar** Lavere volum skyldes vanligvis at det har samlet seg smuss eller voks. Ta av silikontuppen og rengjør den hvis det trengs. Se også *Slik rengjør du øreproppene*, s.11.
- Spørsmål** Hvorfor hører jeg bare lyd i én av øreproppene?
- Svar** Noe gikk galt under oppstart av tilkoblingen. Sett begge øreproppene tilbake i ladeetuiet, trykk kort på parkoblingsknappen i ladeetuiet og ta ut øreproppene igjen. Hvis det fortsatt ikke går, tilbakestill du øreproppene som beskrevet i *Gjenoppretting av fabrikkinnstillinger*, s.12, og parkobler dem på nytt – se *Tilkobling og parkobling*, s.4.

Annet

Sikkerhetsinstruksjoner



FORSIKTIG

Enheden og tilbehøret kan inneholde små deler. Alt utstyret må oppbevares utilgjengelig for småbarn. Strømadapteren kan brukes til å koble enheten fra strømkilden. Stikkkontakten skal være nær utstyret og lett tilgjengelig.

Dette apparatet er et teknisk avansert produkt som må behandles med omtanke. Misbruk kan føre til at garantien blir ugyldig.

- Enheten må beskyttes mot fuktighet. Regn, snø, fuktighet og alle typer væske kan inneholde stoffer som får de elektroniske kretsene til å korrodere.
- Apparatet må ikke oppbevares eller brukes på steder med mye støv eller skitt.
- Unngå å oppbevare enheten på kalde steder.
- Unngå å miste enheten i bakken. Unngå også å utsette det for støt eller rystelser. Hvis den håndteres uforsiktig, kan kretsene og finmekanikken bli ødelagt.
- Bruk ikke sterke kjemikalier til å rengjøre enheten.

Rådene over gjelder enheten, batteriet og annet tilbehør. Kontakt forhandleren hvis enheten ikke fungerer som den skal. Husk å ta med kvitteringen eller fakturaen.

Li-ion-batteri

Dette produktet inneholder et li-ion-batteri. Det er fare for brann og brannskader hvis batteripakken håndteres feil.



ADVARSEL

Eksplisjonsfare kan forekomme hvis batteriet installeres feil. For å redusere faren for brann eller brannskader, må batteriet ikke demonteres, knuses, kortsluttes, utsettes for temperaturer over 60 °C (140 °F) eller kastes i ild eller vann. Bruk aldri et batteri som er skadet eller oppsvulmet. Ta med enheten til et serviceverksted eller til forhandleren for inspeksjon før du fortsetter å bruke den. Et skadet eller oppsvulmet batteri kan utgjøre en risiko for brann, eksplosjon, lekkasje eller annen fare. Brukte batterier resirkuleres eller kasseres i henhold til gjeldende forskrifter eller veiledningen som fulgte med produktet.

Fjerne/skifte batteriet

- Kontakt et autorisert servicesenter for å få fjernet/skiftet batteriet. Du finner oppdatert informasjon på www.doro.com.
- Av hensyn til din egen sikkerhet må du ikke prøve å fjerne batteriet. Hvis batteriet ikke fjernes på riktig måte, kan det føre til skade på batteriet og enheten, personskaade og/eller at enheten blir utrygg.
- Doro har intet ansvar for skade eller tap som skyldes at disse advarslene og instruksjonene ikke er fulgt.

Beskytt hørselen



ADVARSEL

Overdreven eksponering for høye lyder kan føre til hørselsskade. Eksponering for høye lyder under kjøring kan forstyrre føreren og føre til en ulykke. Du bør ha lyden på et moderat nivå.

Garanti

Dette produktet har 24 måneders garanti fra kjøpsdatoen, og originalt tilbehør som eventuelt følger med enheten (for eksempel lader og kabel), har 12 måneders garanti fra kjøpsdato. Kontakt forhandleren hvis det mot formodning skulle oppstå en feil i denne perioden. Service og support kan utføres innenfor garantiperioden mot fremvisning av kjøpsbevis.

Garantien dekker ikke feil som skyldes ulykkestilfeller eller lignende, andre skader, inn-trenging av væske, misbruk, unormal bruk, manglende vedlikehold eller lignende forhold fra kjøpers side. Garantien dekker heller ikke feil forårsaket av tordenvær eller andre spenningsvariasjoner. Vi anbefaler å koble ut laderen i tordenvær.

Vær oppmerksom på at dette er en frivillig produsentgaranti, som gir rettigheter i tillegg til og som ikke påvirker sluttbrukerens lovpålagte rettigheter.

Denne garantien gjelder ikke hvis det er brukt andre batterier enn originale DORO-batterier.

Programvaregaranti for operativsystemet

Ved å bruke enheten godtar du å installere programvareoppdateringer fra Doro så snart som mulig etter at du blir varslet om dem.

Ved å oppdatere enheten din bidrar du til å holde den sikker.

Doro vil la oppdateringer være tilgjengelige så lenge garantien / den lovbestemte garanti-perioden varer, forutsatt at dette er mulig fra et kommersielt og teknisk perspektiv.

Enheden sjekker automatisk om det finnes tilgjengelige programvareoppdateringer. Følg instruksjonene på skjermen når du blir varslet om en programvareoppdatering.

Merk:

- I noen tilfeller kan regelmessige oppgraderinger føre til forsinkelser i planlagte sikkerhetsoppdateringer.
- Vi i Doro vil alltid gjøre vårt beste for å levere sikkerhetsoppdateringer så tidlig som mulig til relevante modeller. Leveringstiden for sikkerhetsoppdateringer kan variere med regioner, programvarevarianter og modeller.



FORSIKTIG

Hvis du unnlater å oppdatere enheten etter å ha blitt varslet, kan det gjøre produktgarantien ugyldig. For informasjon om programvare og planlagt oppdateringsplan, se nettstedet: doro.com/softwareupdates

Resirkulering

Doro tar ansvar for hele livssyklusen til produktene våre, inkludert hvordan de resirkuleres etter endt levetid. Det gamle produktet ditt kan fortsatt være nyttig for noen andre, og hvis det har nådd slutten av sin levetid, kan det inneholde materialer som kan brukes til nye produkter. Vi anbefaler at du bruker enheten på nytt, reparerer eller renoverer den, og hvis dette ikke er mulig, leverer du den til gjenvinning i henhold til lokale bestemmelser. Husk også å resirkulere annen gammel, ubrukt elektronikk.

Riktig kassering av produktet



(Elektrisk og elektronisk avfall)
(Gjelder i land med separate retursystemer)

Merkingen på produktet, tilbehøret eller bruksanvisningen indikerer at produktet og det elektroniske tilbehøret (f.eks. lader, hodetelefoner, USB-kabel) ikke skal kastes i husholdningsavfallet. For å forebygge mulig skade på miljøet eller menneskers helse som følge av ukontrollert kassering skal disse gjenstandene skilles fra andre typer avfall og gjenvinnes for å fremme bæredyktig gjenbruk av materialressurser. Private brukere kan kontakte forhandleren de kjøpte produktet av, eller lokale myndigheter for å få informasjon om hvor

og hvordan gjenstandene kan leveres til gjenvinning på en trygg måte. Profesjonelle brukere kan kontakte leverandøren for å undersøke betingelsene i kjøpskontrakten. Dette produktet og det elektroniske tilbehøret skal ikke blandes med annet næringsavfall ved kassering. Dette produktet samsvarer med RoHS-direktivet.

Riktig kassering av batteriene i dette produktet



(Gjelder i land med separate retursystemer)

Merkingen på batteriet, bruksanvisningen eller emballasjen angir at batteriet i produktet ikke skal kastes i husholdningsavfallet. Der symbolene Hg, Cd eller Pb er brukt, indikerer de at batteriet inneholder kvikksølv, kadmium eller bly over referansenivåene i EF-direktivet 2006/66. Hvis batteriene ikke kasseres på riktig måte, kan disse stoffene forårsake skade på menneskers helse eller på miljøet.

For å beskytte naturressurser og fremme gjenbruk av materialer skal batteriene skilles fra andre typer avfall og gjenvinnes gjennom det lokale, kostnadsfrie retursystemet for batterier.

EU-samsvarserklæring

Doro erklærer med dette at radioutstyret av type DWO-0430 (Doro HearingBuds) samsvarer med direktivene: 2014/53/EU og 2011/65/EU, inkludert delegert direktiv (EU) 2015/863 om endring av vedlegg II. Den fullstendige teksten i EU-samsvarserklæringen er tilgjengelig på følgende internettadresse: www.doro.com/dofc.

Miljødesignerklæring, energieffektivitet for ekstern strømforsyning

Doro erklærer med dette at den eksterne strømforsyningen til denne enheten er i overensstemmelse med kommisjonsforordning (EU) 2019/1782 om fastsettelse av krav til miljøvennlig utforming av eksterne strømkilder i henhold til europaparlaments- og rådsdirektiv 2009/125/EF.

Fullstendig informasjon om kravene til miljøvennlig utforming er tilgjengelig på følgende internettadresse: www.doro.com/ecodesign

Spesifikasjoner

Bluetooth (MHz):		5.0, (2402 - 2480)
Mål	Etui:	88 x 47 x 26 mm
	1 ørepropp:	16 x 17 x 20 mm
Vekt	Etui:	57 g
	1 ørepropp:	6 g

Batteri	Etui: 1 ørepropp:	3.7 V / 700 mAh li-ion-batteri g 3.7 V / 85 mAh li-ion-batteri g
Ladespesifikasjoner:		USB-C: 5 V, maksimum 2 A
Ladetid	Etui: Ørepropper:	3 timer 105 minutter
Batterilevetid	Etui: Ørepropper:	2 fulle oppladninger av 2 ørepropper Opptil 11 timer
Vanntetthet:	Etui: Ørepropper:	— Beskyttelse mot dryppende vann (IP52)
Omgivelsestemperatur ved bruk:		Min.: -5° C Maks.: 45° C
Omgivelsestemperatur ved lading:		Min.: -5° C Maks.: 40° C

Bluetooth® er et registrert varemerke for Bluetooth SIG, inc.

Andre produkter og foretaksnavn i dette dokumentet kan være varemerker for sine respektive eiere.

Alle rettigheter som ikke gis uttrykkelig i dette dokumentet er forbeholdt. Alle andre varemerker er de respektive eiernes eiendom.

I den grad det er tillatt under gjeldende lov skal Doro eller deres lisenshavere ikke under noen omstendighet holdes ansvarlig for tap av data eller inntekt eller spesielle, tilfeldige, følgeskader eller direkte eller indirekte skader, uansett årsak.

Doro gir ingen garanti for og tar intet ansvar for funksjoner og innhold i eller brukerstøtte for apper fra tredjepart som leveres med enheten. Ved å bruke en app, godtar du at appen leveres som den er. Doro gir ingen garanti og tar intet ansvar for funksjonalitet, innhold eller brukerstøtte for apper fra tredjepart som leveres med enheten.

Denne enheten er en kombinert radiosender og -mottaker med lav effekt. Som anbefalt i internasjonale retningslinjer oppfyller enheten gjeldende nasjonale SAR-grenser på 2,0 W/kg (10 g). 10 g SAR: oppfyller utelukkelsesnivå for lav effekt; SAR-test er ikke nødvendig.

Dette produktet kan brukes i alle land som er medlem av EU.

DWO-0430 () (2011)

Norwegian

Version 1.0

©20232023 Doro AB. All rights reserved.

www.doro.com



REV 21276 – STR 20230626