

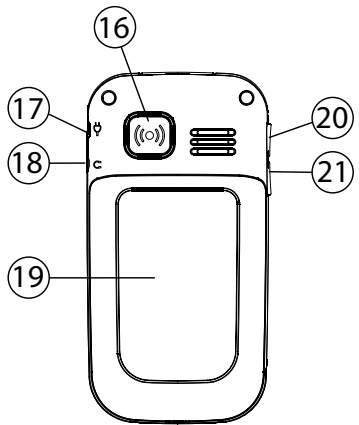

一線通隨身寶 (手機版)

Doro PhoneEasy® 410gsm

服務專線: 2790 8098

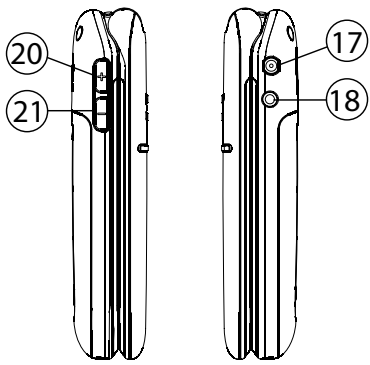
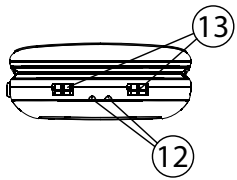
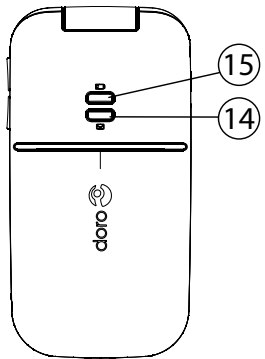
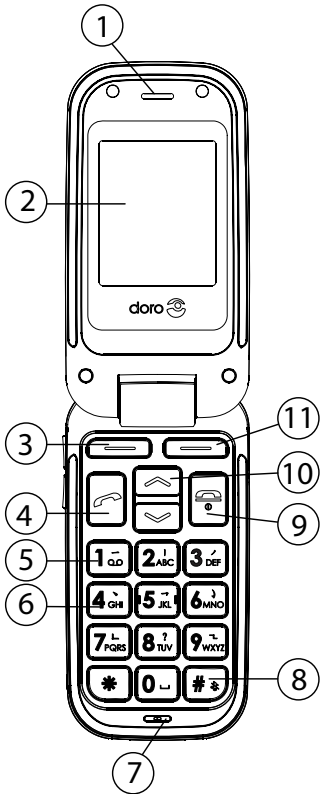

繁體中文

1. 手機喇叭
2. 螢幕
3. 左軟鍵
4. 撥號鍵
5. **1**/留言信箱
6. 數字鍵盤
7. 麥克風
8. **#**/靜音模式
9. 結束通話/開關機
10. 箭頭鍵
11. 右軟鍵
12. 用於連接掛繩
13. 充電觸點，與充電座配合使用
(未隨附)
14. LED 指示燈 (新訊息/未接來電)
15. LED 指示燈 (電池電量不足)
16. 一線通隨身寶緊急撥號按鈕
17. 充電插孔
18. 耳機插孔
19. 電池蓋
20. 側鍵 +
21. 側鍵 -

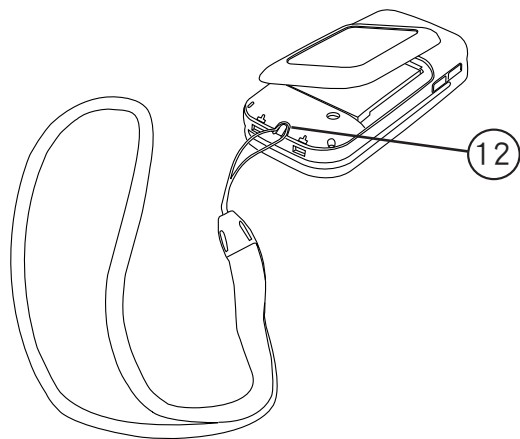

目錄

安裝	3
安裝 SIM 卡和電池.....	3
充電.....	4
手機指示器.....	4
操作	5
啟動手機.....	5
撥打電話.....	6
透過電話簿撥打電話.....	6
接聽電話.....	6
音量控制.....	6
螢幕符號	7
其他功能	8
通話選項.....	8
來電等候.....	9
通話資訊.....	9
通話記錄.....	9
電話簿.....	10
靜音模式.....	12
耳機.....	12
一線通隨身寶緊急撥號鍵.....	13
112 緊急撥號.....	13
響鬧.....	14
遊戲.....	14
日曆.....	15
計算機.....	15
FM 收音機.....	16
文字輸入.....	18

SMS 訊息	20
編寫和傳送 SMS	20
傳入 SMS (收件匣)	20
傳出 SMS (送件匣)	21
設定	23
時間與日期	23
使用者設定	24
鈴聲設定 (響鈴與提示)	25
藍牙設定	27
鎖定功能	28
留言信箱	29
單鍵撥號	30
通話設定	30
訊息	32
網絡設定	32
服務	33
安全性設定	33
安全使用說明	34
疑難排解	37
保養與維護	39
技術資料	40

警告！

在取下電池蓋之前，請先關閉手機並中斷充電器連線。

安裝 SIM 卡和電池

SIM 卡槽位於電池背面。

1. 輕輕向下按電池蓋並向遠離緊急撥號鍵的方向滑動，取下電池蓋。
2. 如果已經安裝有電池，請取出電池。
3. 輕按卡槽並將其向緊急撥號鍵的方向輕輕滑動。
4. SIM 卡槽會折疊成豎直位置。
5. 將 SIM 卡放入卡槽中的標記區域。確保 SIM 卡帶觸點的一面向下，並且截角在標記區域中正好吻合放置。請參見 [圖片](#)。小心不要刮傷或彎折 SIM 卡的觸點。
6. 將 SIM 卡槽向下折疊並輕輕向遠離緊急撥號鍵的方向滑動，直至其「卡嗒」一聲固定到位。
7. 將電池帶觸點的一面朝向緊急撥號鍵，使其滑入電池匣以裝入電池。
8. 裝回電池蓋，直至其「卡嗒」一聲固定到位。

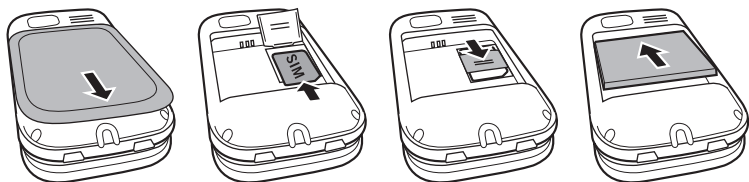



充電

警告！

僅使用核准用於此特定機型的電池、充電器和附件。連接其他附件可能有危險，並可能導致手機型式認證和保證失效。

當電池電量不足時，將會顯示  並發出警告訊號。要為電池充電，請將變電器連接到牆壁電源插座和充電插座 。

當連接充電器時， 會短暫地顯示，在中斷連接時，則會顯示 。

電池充電指示器將在充電時動態顯示。

將電池充滿電需要約 3 小時時間。

充電完成時會顯示 。

注意！

電池在充電 3-4 次後才會達到其最大充電容量。

充電時，溫度必須在 0°C 至 + 40°C 的範圍內。

電池容量會隨著時間而衰減，這表示正常使用時的通話時間和待機時間會正常縮短。

手機指示器

當  閃爍時，表示您有新訊息或未接來電。

當  閃爍時，表示電池的電量不足。

操作

啟動手機

按住手機上的紅色  按鈕可開啟或關閉手機。您需要按住幾秒鐘，直至聽到開機聲音。可能會顯示下列訊息：



SIM 卡遺失或插入不正確。



SIM 卡損壞或無效。

如果 SIM 卡有效但受 PIN 碼 (個人識別碼) 保護，將顯示 **PIN:** 輸入 PIN 碼並按**確定** (鍵盤左上角的 )。

使用**清除** (鍵盤右上角的 ) 進行刪除。

注意！

如果您的 SIM 卡未提供 PIN 和 PUK 碼，請與您的網絡提供者聯絡。

剩餘次數：# 顯示剩餘的 PIN 輸入嘗試次數。當嘗試次數用完時，將顯示 **SIM 鎖定**。此時 SIM 卡必須使用 PUK 碼 (個人解鎖密鑰) 來解鎖。

1. 輸入 PUK 碼並且使用**確定**確認。
2. 輸入新的 PIN 碼並按**確定**以確認。



語言設置

當第一次啟動手機，或當更換到另一張 SIM 卡時，您將獲得如下選項以選擇手機語言。

- English
- 繁體中文
- 简体中文

請參閱有關如何變更語言、時間和日期的**設定**部分。



撥打電話

1. 輸入電話號碼。使用**清除**進行刪除。
2. 按  進行撥號。按**放棄**以取消撥號。
3. 按  或合上電話以結束通話。



注意！

撥打國際長途時，請針對國際電話前置碼「+」按兩下 。請在國家(地區)代碼前使用「+」(而不是00或類似代碼)以方便操作。

透過電話簿撥打電話

1. 按電話簿以開啟電話簿。
2. 使用箭頭鍵  /  以捲動顯示電話簿，或透過按與輸入項首字母對應的按鍵進行快速搜尋，請參閱**文字輸入**。
3. 按**撥號**以撥打所選號碼，或按**返回**以返回待機模式。

接聽電話

1. 按  以接聽，或按**靜音**以關閉響鈴訊號，然後按**拒絕**以拒絕來電(忙碌訊號)。或者，按  以直接拒絕來電。
2. 按  或合上電話以結束通話。

亦請參閱**通話選項**。

音量控制

使用側鍵 **+ / -** 以在通話期間調整音量。音量大小會在螢幕中顯示。

螢幕符號

	訊號強度		已連接耳機
	僅響鈴		藍牙開啟
	響鈴 + 震動		已連接藍牙
	僅震動		電池電量
	響鬧啟動		新 SMS
	漫遊 (在其他網絡中)		靜音

	SIM 卡遺失		已連接充電器
	SIM 卡錯誤		已中斷連接充電器
	靜音		已連接耳機
	新 SMS 訊息		已中斷連接耳機
	僅緊急撥號		喇叭開啟
	確定 (已確認)		喇叭關閉
	查詢		警告
	電池電量不足		錯誤
	撥號中		充電中 (動態顯示)
	來電		通話已結束
	正在搜尋		未接來電
	處理中 (動態顯示)		通話保留

其他功能

通話選項

在通話中，可利用軟鍵¹ 使用附加功能：

選項 (左軟鍵)

顯示具有下列選項的功能表：

保留單線通話	保留目前通話
結束單線通話	結束目前通話 (與  作用相同)
新通話	撥打其他號碼 (三方通話)
電話簿	搜尋電話簿
訊息中心	編寫或閱讀 SMS 訊息
靜音	停用麥克風 (靜音)

喇叭 (右軟鍵)

啟動喇叭模式，可讓您無需拿著手機講話。

在最遠距離 1 公尺 (3英尺) 處可以將說話聲音清晰地傳入麥克風。
使用側鍵 **+/-** 可調整手機喇叭音量。

按手機可返回正常模式。

注意！

喇叭功能一次僅允許一個人說話。根據說話人的聲音會觸發在發話/收聽之間的切換。背景中的嘈雜聲音 (音樂等) 可能會干擾喇叭功能。

¹ 軟鍵  具有多種功能。目前按鍵功能在螢幕中軟鍵的上方顯示。

來電等候

如果在通話期間有來電，將聽到一個提示音。要保留目前通話並接聽來電，請按**選項**。

*此服務必須啟動，請參閱**設定/通話設定**。*

通話資訊

在通話期間，將顯示已通話或撥號中的電話號碼以及過去的通話時間。

如果來電者身份被隱藏，將顯示**不明**。

通話記錄

已接電話、未接來電及撥出電話均儲存在一個綜合的通話記錄中。該記錄中每個類型可以儲存20個電話。對於同一號碼的多次通話，將僅儲存最近的通話。

接收和撥號

- 按 。

或者按**功能表**，捲動至  並按**確定**。
- 使用箭頭鍵  /  以捲動顯示通話清單。



= 來電



= 撥出電話



= 未接來電





- 按  以撥號或按**選項**以進行下列設定：

檢視	顯示所選通話的詳細資料
刪除	刪除通話
全部刪除	刪除通話記錄中的所有通話
儲存	在電話簿中儲存號碼

電話簿

電話簿可以儲存 100 個記錄，每個記錄包含 3 個電話號碼。

建立電話簿記錄

1. 按功能表，捲動至  並按確定。
2. 選擇-新增聯絡人-並按新增。
3. 輸入聯絡人姓名，請參閱文字輸入。使用清除進行刪除。
4. 使用  /  以選擇手機、家庭電話或公司電話，然後輸入電話號碼並按儲存。
5. 按  (反覆地) 以返回待機模式。

注意！

對於國際長途電話號碼，請在國家(地區)代碼前使用「+」(而不是 00 或類似代碼) 以方便操作。



管理電話簿記錄

1. 按功能表，捲動至  並按確定。
2. 選擇一個記錄並按選項。
3. 選擇下列選項之一並按確定。

檢視

顯示所選通話的詳細資料。

編輯

1. 使用  /  以移動游標。使用清除進行刪除。
2. 按儲存。

新增

請參閱建立電話簿記錄。

撥號

按確定以撥打聯絡人電話。

傳送 SMS

按確定以編寫 SMS 訊息，請參閱 SMS 訊息。

前 10 個設定

按**確定**，然後按**新增**以將記錄設定為電話簿中的前10個號碼之一。要刪除前10個記錄之一，請選擇前10個記錄清單中的記錄並按**選項**，然後按**刪除**。

刪除

按**確定**以刪除所選的電話簿記錄。按**是**以確認或按**否**以取消。

全部刪除

選擇從**SIM**或從**手機**並按**確定**，從SIM卡或手機記憶體中刪除所有電話簿記錄。

輸入SIM碼/話機密碼並按**確定**以進行確認。

全部複製

選擇從**SIM**並按**確定**，將所有電話簿記錄從SIM卡複製到電話記憶體。按**是**以確認或按**否**以取消。

選擇從**手機**並按**確定**，將所有電話簿記錄從手機記憶體複製到SIM卡。按**是**以確認或按**否**以取消。

儲存位置

選擇**SIM**或**手機**並按**確定**，為新的電話簿記錄選擇預設儲存位置。

服務熱線

手機的電話簿已預設了隨身寶專線。如需更多資料，歡迎隨時致電服務專線查詢。

傳送 vCard

選擇**透過 SMS 傳送**並按**確定**，將所選電話簿記錄作為 vCard 透過 SMS 傳送。輸入接收者的電話號碼（或按**搜尋**）並按**確定**以進行傳送。

選擇**傳送藍牙**並按**確定**，將所選電話簿記錄作為 vCard 透過藍牙傳送。請參閱有關如何使用藍牙進行連線的**設定/藍牙**部分。

靜音模式

靜音模式是停用 SMS 和響鈴訊號，同時保持震動與按鍵音設定不變的固定模式。按住 **#** 可啟動/關閉靜音模式。

另請參閱**設定**。

耳機

連接耳機時，手機的內部麥克風會自動中斷連接。

在接聽來電時，您可以使用耳機連接線上的接聽鍵來接聽與結束通話。

警告！

在大音量下使用耳機會損傷您的聽覺。請在使用耳機時仔細調整音量。

一線通隨身寶緊急撥號鍵

如需撥出緊急求助電話，請按住手機背面的緊急撥號鍵3秒或在1秒之內快速連按緊急撥號鍵兩下。

如要取消緊急求助電話，請在手機發出緊急求救響號頭5秒內按“是”（鍵盤的右上角）。

在正常情況下，緊急電話會接駁到一線通隨身寶呼援中心作支援。如希望了解更多一線通隨身寶服務，請查看一線通隨身寶服務協議之內容。

在以下的情況按緊急撥號鍵，手機會自動搜尋其他流動網絡通訊號並直撥112，包括：

- 沒有所屬流動通訊網絡覆蓋的地方; 或
- 啟動SIM卡之前; 或
- 開啟電話鎖定时; 或
- 沒有有效SIM卡的情況下。

注意！

啟動緊急撥號時，手機將預設為免提模式。
當呼援中心收線，緊急撥號會結束。

112 緊急撥號

開啟手機時，在啟動 SIM 卡之前或開啟電話鎖定时，右軟鍵會顯示緊急撥號。

按**緊急撥號**，然後按**是**以自動撥打112。按**否**以返回啟動畫面。如果您誤按了**是**，請立即按**取消**以進行取消。

只要手機開啟，則可以透過輸入 **112** 並按  來緊急撥號。

大多數情況（但並非全部）下，網絡接受在沒有有效 SIM 卡的情況下撥打112。請聯絡您的網絡提供者以獲得更多資訊。

響鬧

1. 按**功能表**，捲動至  並按**確定**。
2. 選擇**開啟**並按**確定**。
3. 輸入響鬧時間，然後按**確定**。
4. 對於單次響鬧，請選擇**一次**並按**儲存**。
5. 對於重複響鬧，請選擇**重複**並按**確定**。
在週間日清單中捲動瀏覽並按**開啟/關閉**以啟用/停用每個週間日的響鬧，然後按**儲存**。
6. 要編輯響鬧，請按**編輯**，然後按**確定**。
7. 要停止響鬧，請按**關閉**。響鬧現已刪除。

注意！

響鬧功能將在手機關機時仍然工作。

當響鬧啟動時，將發出聲音訊號。

按**停止**以關閉響鬧，或按**貪睡**以在 9 分鐘後重複響鬧。

遊戲

1. 按**功能表**，捲動至  並按**確定**。
2. 選擇一個遊戲（例如，**機器人下樓**），然後按**確定**以進行下列設定：

開始遊戲	按 確定 以開啟一個新遊戲。
遊戲關卡	選擇難度級別並按 確定 。
最佳排行	顯示您的最好成績。按 返回 以返回功能表或按 重設 以重設分數。
遊戲說明	顯示遊戲的操作指示。按 返回 以返回功能表。



日曆

1. 按**功能表**，捲動至  並按**確定**。
2. 選擇**選項**。
3. 選擇下列**選項**之一並按**確定**。

檢視工作

顯示所選日期的工作。

新增工作

1. 輸入工作的日期，然後按 。
2. 輸入工作的時間，然後按 。
3. 按**編輯**，輸入工作的描述（請參閱**文字輸入**），然後按**完成**。
4. 按**儲存**以儲存工作。

到達記錄的日期/時間時，將播放提示音，並在螢幕中顯示工作描述。

跳至指定日期

輸入日期並按**確定**。

注意！

工作功能將在手機關機時仍然工作。

計算機

計算機可以執行基本的數學運算。

1. 按**功能表**，捲動至  並按**確定**。
2. 輸入第一組數字。按 **#** 來輸入小數點。
3. 使用箭頭鍵來選擇運算符號 (+、-、x、÷)，然後按**確定**。
4. 輸入下一組數字並按**確定**。
5. 按**清除**刪除輸入錯誤的數字。
6. 根據需要重複步驟 2-4。
選擇 **=** 並按**確定**以計算結果。



FM 收音機

FM 收音機的頻率範圍是 87.5 至 108.0 MHz，並有 9 個預設頻道。

注意！

FM 收音機及其設定僅在連接耳機時可用。耳機同時用作廣播天線。



開啟廣播

1. 將耳機連接至耳機插孔 。
2. 按功能表，捲動至  並按確定。
廣播現已開啟。將顯示目前調諧的頻率。使用側鍵 +/- 可調整音量。
3. 按  可返回待機模式。廣播將繼續播放。

選擇頻道

在廣播播放期間按 **1** - **9** 鍵可快速選擇預設頻道。

手動設定頻道



1. 按功能表，捲動至  並按確定。
2. 使用  或  選擇頻道。
3. 找到電台時，選擇選項。
4. 選擇儲存頻率並按確定。
5. 輸入新頻道的名稱（請參閱文字輸入）。
6. 按儲存。

關閉廣播

1. 按功能表，捲動至  並按確定。
2. 按選項，然後按關閉。
中斷耳機連接將同時關閉廣播。

編輯頻道清單

1. 按功能表，捲動至  並按確定。
2. 選擇選項。
3. 選擇頻道清單並按確定。
4. 選擇您要編輯的頻道並按選項。
5. 選擇下列選項之一並按確定。

播放	播放所選的頻道。
刪除	刪除頻道。按是 ^以 確認，或按否 ^以 返回頻道清單。
編輯	按編輯 ^以 編輯頻道名稱，然後按完成。按  以編輯頻率，使用  以輸入小數點。按儲存。

變更搜尋模式

1. 按功能表，捲動至  並按確定。
2. 選擇選項。
3. 選擇手動輸入並按確定。
4. 選擇下列選項之一並按確定。

微調	使用  或  手動調節
自動搜尋	使用  或  自動搜尋電台

自動儲存頻道

1. 按功能表，捲動至  並按確定。
2. 選擇選項。
3. 選擇自動儲存並按確定，將選擇的廣播電台自動設為頻道 1-9。

注意！

此操作將覆寫所有之前儲存的頻道！

文字輸入

透過反覆按數字鍵以選擇字元，即可輸入文字。在編寫 SMS 訊息時，您可以使用智慧英文大寫 (eZiType™) 輸入法輸入，該輸入法利用字典提供字詞輸入提示。

請注意！

所選的功能表語言將決定可用的輸入法。

請參閱有關如何啟用/停用智慧英文大寫 (eZiType™) 輸入法的設定、訊息部分。

輸入文字

反覆按鍵，直至顯示所需的字元。在輸入下一個字元之前，請等待幾秒鐘。

按 ***** 可顯示特殊字元清單。選擇所需的字元並按**確定**以輸入該字元。

使用側鍵 **+/-** 或 **^ / v** 可在文字間移動游標。按 **#** 可在大寫、小寫與數字之間切換。

使用智慧英文大寫輸入文字

按每個鍵**一次**，即使顯示的字元不是您想要的字元。字典將根據您按下的按鍵提供輸入字提示。使用 **^ / v** 以選擇一個字，然後按**確定**並繼續輸入下一個字。如果提示字中沒有所需的字，請按 **#** 以變更為手動輸入模式。

螢幕左上角的圖示表示輸入模式：

選擇英文功能表語言，您將可以存取下列選項：	
eZi ABC	智慧英文大寫
eZi abc	智慧英文小寫
ABC	大寫
abc	小寫
123	數字
筆	筆劃，繁體中文
選擇簡體中文 (Simplified Chinese) 功能表語言，您將可以存取下列選項：	
拼	拼音
笔	筆劃，簡體中文
eZi 拼	智慧拼音
ABC	大寫
abc	小寫
123	數字
選擇繁體中文 (Traditional Chinese) 功能表語言，您將可以存取下列選項：	
注	注音
筆	筆劃，繁體中文
eZi 注	智慧注音
ABC	大寫
abc	小寫
123	數字

編寫和傳送 SMS

1. 按功能表，捲動至  並按確定。
2. 選擇編寫訊息並按確定。
3. 輸入您的訊息（請參閱文字輸入），然後按選項。
4. 選擇使用範本並選擇其中一個範本（1 - 10），然後按確定。
5. 選擇選項以傳送訊息。
6. 選擇完成，然後選擇下列其中一個傳送選項並按確定以確認。

儲存並傳送	傳送訊息並將其儲存到送件匣中
僅傳送	傳送訊息而不進行儲存
多方傳送	新增多個訊息接收者



如果選擇**多方傳送**，請執行下列操作：

1. 選擇接收者並按確定。
2. 選擇其中一個空白記錄並按編輯。
3. 輸入電話號碼或按搜尋以開啟電話簿。在輸入或選擇一個號碼後，請按確定。
4. 重複步驟 2-3 以新增其他接收者。完成後，按完成。



注意！

對於國際長途電話號碼，請在國家（地區）代碼前使用「+」（而不是 00 或類似代碼）以方便操作。

傳入 SMS (收件匣)

1. 按功能表，捲動至  並按確定。
2. 選擇收件匣並按確定。
3. 從清單中選擇訊息並按讀取。
使用  /  以向上/向下捲動訊息。
4. 按選項，請參閱傳出 SMS (送件匣)。

傳出 SMS (送件匣)

1. 按功能表，捲動至  並按確定。
2. 選擇送件匣並按確定。
3. 選擇訊息並按確定。使用  /  以向上/向下捲動訊息。
4. 按選項。

傳送 (送件匣)

選擇其中一個傳送選項並按確定以確認，(請參閱編寫和傳送 SMS)。

回覆 (收件匣)

輸入您的回覆，然後按完成。訊息將被立即傳送。

撥號

按確定以撥打聯絡人電話。

刪除

按是以刪除訊息，或按否以返回功能表。

編輯

編輯訊息，然後按完成以顯示傳送選項 (請參閱編寫和傳送 SMS)。

轉寄 (收件匣)

轉寄您收件匣/送件匣中的訊息。按完成以顯示傳送選項。

全部刪除

按是以刪除收件匣中的所有訊息。按否以返回功能表。

使用號碼

顯示訊息中包含的所有電話號碼以及傳送者的號碼。

1. 使用箭頭鍵以選擇顯示的其中一個號碼。
2. 按**選項**。
3. 選擇下列選項之一並按**確定**。

撥號	撥打所選的號碼
儲存	在電話簿中儲存號碼
傳送 SMS	編寫新的 SMS 訊息

範本

1. 按功能表，捲動至  並按**確定**。
2. 選擇範本並按**確定**。
3. 選擇其中一個範本 (1 - 10) 並按**選項**。
4. 選擇下列選項之一並按**確定**以確認。

編輯	編輯範本並按 儲存
刪除	刪除範本
編寫訊息	在傳送之前將文字新增至範本/訊息。請參閱 編寫和傳送 SMS 。

注意！

本章節中所述的設定用於在待機模式下執行。

時間與日期**設定時間與日期**

1. 按功能表，捲動至  並按確定。
2. 選擇時間與日期並按確定。
3. 選擇設定時間並按確定。
4. 輸入時間 (時:分)，然後按確定。
5. 選擇設定日期並按確定。
6. 輸入日期 (年/月/日)，然後按確定。

設定時間/日期格式

1. 按功能表，捲動至  並按確定。
2. 選擇時間與日期並按確定。
3. 選擇設定格式並按確定。
4. 選擇時間格式並按確定。
5. 選擇 12 小時制 或 24 小時制並按確定。
6. 選擇日期格式並按確定。
7. 選擇所需的日期格式並按確定。

設定自動開啟/關閉時間

1. 按功能表，捲動至  並按確定。
2. 選擇時間與日期並按確定。
3. 選擇自動更新時間並按確定。
4. 選擇開啟/關閉並按確定。

使用者設定

變更語言

手機功能表、訊息等的預設語言由 SIM 卡決定。您可以將其變更為手機支援的任何其他語言。

1. 按**功能表**，捲動至  並按**確定**。
2. 選擇**使用者設定**並按**確定**。
3. 選擇**語言**並按**確定**。
4. 向上/向下捲動以選擇語言，然後按**確定**。

螢幕背景 (壁紙)

您可以從 8 個不同的顯示背景中進行選擇。

1. 按**功能表**，捲動至  並按**確定**。
2. 選擇**使用者設定**並按**確定**。
3. 選擇**壁紙**並按**確定**。
4. 向上/向下捲動以顯示可用的壁紙。
5. 按**確定**以確認或按**返回**以放棄變更。

螢幕資訊 (待機顯示設定)

在待機模式中，螢幕會顯示日期、時間和連接的網絡或只顯示時間。

1. 按**功能表**，捲動至  並按**確定**。
2. 選擇**使用者設定**並按**確定**。
3. 選擇**待機顯示設定**並按**確定**。
4. 選擇**僅時鐘**或**全部資訊**並按**確定**。

螢幕背光 (LCD 背光)

設定關閉螢幕背光之前的延遲時間。



1. 按**功能表**，捲動至  並按**確定**。
2. 選擇**使用者設定**並按**確定**。
3. 選擇 **LCD 背光**並按**確定**。
4. 選擇 **15 秒**、**30 秒**或 **1 分鐘**並按**確定**。

鈴聲設定 (響鈴與提示)

鈴聲設定

1. 按**功能表**，捲動至  並按**確定**。
2. 選擇**鈴聲設定**並按**確定**。
3. 選擇**鈴聲設定**並按**確定**。
4. 選擇**響鈴音**並按**確定**。
5. 選擇可用的鈴聲之一，將播放該鈴聲。按**確定**以確認，或按**返回**以放棄變更。
6. 以相同方式設定**響鬧**、**開蓋音**、**闔蓋音**、**訊息提示音**和**按鍵音**。

響鈴音音量

1. 按**功能表**，捲動至  並按**確定**。
2. 選擇**鈴聲設定**並按**確定**。
3. 選擇**音量**並按**確定**。
4. 向  /  捲動以變更鈴聲音量，然後按**確定**。

提示類型 (響鈴/震動)

來電可以透過鈴聲和/或震動發送訊號。

1. 按**功能表**，捲動至  並按**確定**。
2. 選擇**鈴聲設定**並按**確定**。
3. 選擇**提示類型**並按**確定**。
4. 選擇所需的訊號發送模式並按**確定**。

警告和錯誤提示音 (其他提示音)

警告和錯誤提示音用於提示使用者電池電量不足、手機和 SIM 卡錯誤等。

1. 按**功能表**，捲動至  並按**確定**。
2. 選擇**鈴聲設定**並按**確定**。
3. 選擇**其他提示音**並按**確定**。
4. 選擇**警告**並按**開啟/關閉**以啟用/停用它。
5. 選擇**錯誤**並按**開啟/關閉**以啟用/停用它。
6. 按**完成**以進行儲存。

靜音

靜音模式是停用 SMS 和響鈴訊號，同時保持震動與按鍵音設定不變的固定模式。

1. 按**功能表**，捲動至  並按**確定**。
 2. 選擇**靜音**並按**確定**。
 3. 選擇**開啟/關閉**以啟用/停用它。
 4. 按**確定**以進行儲存。
- 或者按住 **#** 以啟動/關閉靜音。

藍牙設定

您可透過無線方式連接至其他 Bluetooth® 相容裝置，例如耳機。

1. 按**功能表**，捲動至  並按**確定**。
2. 選擇**藍牙**並按**確定**以進行下列設定：

開啟/關閉功能

選擇**開啟/關閉**並按**確定**以啟用/停用藍牙。

可測性

選擇**開啟/關閉**以使您的手機對其他裝置可測/不可測。

裝置名稱

輸入您的手機應該在其他藍牙裝置上顯示的名稱並按**完成**。

搜尋裝置

搜尋可用的藍牙聲音裝置。如果藍牙未啟用，您可以按**是**將其啟用。

1. 在裝置清單中進行選擇，然後按**聯結**以進行連接。
2. 在與其他藍牙裝置進行連接時，您需要一個共用的密碼。
輸入該密碼並按**確定**。

我的裝置

列出儲存的裝置並可讓您新增裝置。在清單中選擇裝置並按**選項**。

連接	連接所選的裝置。選擇所需的模式，通常為 耳機 。
變更名稱	變更裝置的名稱。
刪除	從清單中刪除裝置。
全部刪除	從清單中刪除所有裝置。

聲音路徑

選擇選項之一並按**確定**。

手機	來電利用手機接聽。
轉至藍牙	來電轉接至藍牙裝置。

鎖定功能

您可以停用某些功能以簡化手機的操作。

1. 按**功能表**，捲動至  並按**確定**。
2. 選擇**關閉個別功能**並按**確定**。
3. 選擇您要停用的每項功能並按**開啟**。
4. 按**完成**以確認。

留言信箱

1. 按**功能表**，捲動至  並按**確定**。
2. 選擇**留言信箱**並按**確定**。
3. 選擇**空白**並按**選項**。
4. 如果您要從電話簿新增一個聯絡人，請選擇**電話簿**。或者按**手動**以手動新增。請參閱有關如何新增姓名/號碼的**電話簿**部分。
5. 按**儲存**以確認。

連接至留言信箱

1. 選擇**選項**並按**確定**。
2. 選擇**連接**並按**確定**以撥打留言信箱。或者按住 **1** 以撥打留言信箱。

編輯

要編輯現有的記錄，請選擇它並按**選項**，然後選擇**編輯**並按**確定**。

刪除

要刪除現有的記錄，請選擇它並按**選項**，然後選擇**刪除**並按**確定**。

注意！

留言信箱號碼由您的網絡提供者提供。

單鍵撥號

數字鍵 **0** 與 **2-9** 可用於單鍵撥號。

新增單鍵撥號號碼

1. 按功能表，捲動至  並按確定。
2. 選擇單鍵撥號並按確定。
3. 選擇 **0** 並按新增。
4. 從電話簿中選擇一個記錄並按確定。
5. 重複此操作以為按鍵 **2-9** 新增單鍵撥號記錄。

要單鍵撥號一個記錄，請按住對應的數字鍵。

要編輯現有的記錄，請選擇它並按選項，然後選擇編輯或刪除並按確定。

通話設定

1. 按功能表，捲動至  並按確定。
2. 選擇通話設定並按確定以進行下列設定：

本機號碼

控制您的手機號碼是否在接收者的手機上顯示。選擇選項並按確定。

網絡預設	使用網絡的預設設定
傳送號碼	顯示您的號碼

來電等候

選擇選項並按確定。另請參閱 [操作 — 來電等候](#)。

啟動	啟用功能
關閉	停用功能
查詢狀態	顯示服務啟動與否

來電轉接

設定要轉接哪些來電。

選擇條件並按**確定**，然後對每一個條件選擇**啟動**、**關閉**或**查詢狀態** (請參閱上述的**來電等候**)。

轉接語音來電	轉接所有語音來電。
無法接通時轉接	在手機關機或不在服務範圍內時轉接來電。
無人接聽時轉接	在無人接聽時轉接來電。
忙碌時轉接	在線路忙碌時轉接來電。
取消所有轉接	不轉接所有來電。

通話限制

可以將手機限制為不允許進行某些類型的通話。

注意！

要變更這些設定，將需要提供密碼。聯絡您的網絡提供者以獲取密碼。

撥出電話	按確定然後選擇：
所有電話	使用者可以接聽來電，但不能撥出。
國際電話	使用者不能撥打國際長途電話。
除本國外的國際長途	除與 SIM 卡關聯的本國號碼外，使用者不能撥打其他國際長途電話。
來電	按確定然後選擇：
所有電話	使用者可以撥出，但不能接聽來電。
漫遊中	使用者在漫遊 (在其他網絡中使用) 時不能接聽來電。
全部取消	取消所有通話限制 (需要密碼)。

接聽模式

選擇開蓋應答並按**開啟**以允許透過開蓋來接聽來電。

選擇任意鍵並按**開啟**以允許透過按任意鍵來接聽來電。

訊息

SMS 設定

1. 按**功能表**，捲動至  並按**確定**。
2. 選擇**訊息**並按**確定**。
3. 選擇 **SMS 設定**並按**確定**以進行下列設定：

模式設定

使用 SMS 功能時需要此號碼。此號碼可從網絡提供者處獲取。

1. 新增/編輯訊息服務電話號碼。使用側鍵以移動游標。
按**清除**以刪除。
2. 按**儲存**以儲存新號碼。

記憶體狀態

顯示 SIM 卡與手機記憶體中已用記憶體空間的百分比。

偏好儲存位置

1. 選擇 **SIM** 以在 SIM 卡上儲存訊息，或選擇**手機**以在手機記憶體中儲存訊息。
2. 按**確定**以確認。

拼字檢查支援

1. 按**開啟**以啟用智慧英文大寫輸入/eZiType™，請參閱[文字輸入](#)。

請注意！

所選的功能表語言將決定可用的輸入法。

網絡設定

1. 按**功能表**，捲動至  並按**確定**。
2. 選擇**網絡設定**並按**確定**。
3. 選擇下列選項之一並按**確定**以確認。

自動	將自動選擇網絡。
手動	將顯示可用的網絡提供者清單（在短暫的延遲之後）。選擇所需的提供者並按 確定 。

服務

本指南中包含的眾多功能稱為服務。這些是您可透過無線服務供應商安排的特殊服務。

安全性設定

1. 按功能表，捲動至  並按確定。
2. 選擇**安全設定**並按**確定**。

SIM 鎖定

SIM 卡受 PIN 碼 (個人識別碼) 保護。可以將手機設定為在開機時要求輸入 PIN 碼。

選擇**開啟/關閉**並按**確定**以啟用/停用 SIM 卡鎖定。

注意！

您需要輸入最新 PIN 碼來停用/啟用 SIM 鎖定。

手機鎖定

選擇**開啟/關閉**並按**確定**以啟用/停用手機鎖定。

注意！

*您需要輸入最新話機密碼來變更此設定。預設話機密碼為 **1234**。*

密碼 (PIN/PIN2/話機密碼)

要變更 PIN 碼或手機鎖定密碼，請：

1. 輸入最新密碼並按**確定**以確認
2. 輸入新密碼並按**確定**以確認。
3. 再次輸入新密碼並且按**確定**以確認。

重設

將手機重設為出廠設定。

輸入手機鎖定密碼並按**確定**以重設。

安全使用說明

警告！

本手機及其附件可能包含小部件。

請將所有設備放在小孩無法觸及的地方。

操作環境

無論您身在何處，請務必遵守適用的法規和法律，並在禁止使用或可能導致干擾或危險的時候關閉手機。僅在正常的使用位置使用本手機。

本手機在靠近耳朵的正常位置或距離您身體至少2.2公分使用時，符合放射之規定。如果將本手機放在口袋、皮帶掛包或其他攜帶包中貼身攜帶時，這些包內不得裝有任何金屬物品，並且應該使手機與您的身體保持上述之距離。務必遵循上述的距離指示，直到安全的完成撥號過程。

手機組件具有磁性。本手機可以吸引金屬物件。切勿將信用卡或其他磁性媒體靠近本手機。否則有可能會使這些物件上儲存的資訊被刪除。

醫療設備

使用會傳輸無線電訊號的設備(如手機)會干擾未充分保護的醫療設備。如果您不確定設備是否受到充分保護以抵禦外部無線電訊號，或如果您有任何問題時，請諮詢醫生或設備製造廠商。如果您所在的醫療保健機構內張貼有要求關閉手機的通告，您應該遵守此要求。醫院或其他醫療保健機構有時會使用對外部無線電訊號敏感的設備。

心臟起搏器

健康產業製造商協會建議手機式無線手機與心臟起搏器之間保持最小 15 公分的距離，以避免干擾心臟起搏器。佩戴心臟起搏器的人：

- 在手機開機時，應使其與他們的心臟起搏器保持 15 公分以上的距離
- 不應把手機放在胸袋中
- 應該在與心臟起搏器相反的一側使用手機，以盡最大可能降低干擾

如果因任何原因您懷疑發生干擾，請立即關閉手機。

有爆炸危險的區域

當您進入有爆炸危險的區域時，請務必關閉手機。請遵守所有的標識與指示。有爆炸危險的地方處處可見，包括通常會要求您關閉汽車引擎的區域。在這些區域中，火花會導致發生爆炸或火災，從而會造成人身傷害甚至死亡。

在加油站和任何其他具有燃油泵和汽車維修設備的地方，請關閉手機。

在存放和銷售燃油的地方、化學用品工廠以及正在實施爆破的地方，請遵守針對無線電設備使用的限制。

有爆炸危險的區域通常（但並非絕對）會有明確標識。這還適用於輪船的甲板下層；運輸或存放化學品；使用液體燃料（如丙烷或丁烷）的車輛；空氣中含有化學品或粉屑（如磨粒、粉塵或金屬粉末）的區域。

緊急撥號

重要！

手機使用無線電訊號、手機網絡、地面網絡和使用者編程的功能。這表示不能保證在所有情況下的連線狀況。因此，切勿僅僅依賴手機進行非常重要的通話，例如醫療緊急事故。

助聽器

本手機應該可以配合市面上常見的大多數助聽設備使用。但是，不保證與所有設備完全相容。

車輛

無線電訊號會影響機動車輛中未正確安裝或未充分保護的電子系統（例如，電子燃油加注、ABS 煞車、自動巡航控制、安全氣囊系統）。有關您車輛或任何其他設備的更多資訊，請聯絡製造商或其代表。

切勿將易燃液體、氣體或爆炸物品與本手機或其附件放在一起或一起運輸。對於配備安全氣囊的車輛：切記，安全氣囊在充氣時具有相當大的沖力。

切勿在安全氣囊的上方區域或其充氣後會佔滿的區域內放置任何物件，包括固定或可攜式無線電設備。如果手機設備未正確放置，安全氣囊充氣時可能會造成嚴重傷害。

嚴禁在飛機上使用手機。在您登機時，請關閉手機。在飛機上使用無線通訊設備可能危害航空安全並干擾通訊。此行為也是違法的。

特定吸收率 (SAR)

本手機符合有關無線電波暴露的適用國際安全要求。

Doro PhoneEasy 410gsm 經過 10 克織物的 SAR 測量值為 0.263 W/kg (GSM 900MHz) / 0.122 W/kg (DCS 1800MHz)。根據 WHO，經過 10 克織物的上限值 2.0 W/kg。

疑難排解

手機無法開機

電池電量不足

連接電源轉接器並為電池充電數小時。

電池未正確安裝

檢查電池的安裝。

無法為電池充電

電池或充電器損壞

檢查電池和充電器。

電池在低於 0°C 或超過 40°C 的溫度下充電

改善充電環境。

充電器未正確連接至手機或電源插座

檢查充電器的連接。

待機時間縮短

電池充電容量太小(電池損耗)

安裝新電池。

與基站太遠，手機經常搜尋訊號

搜尋網絡會消耗電池電力。尋找具有較強訊號的地方，或者暫時關閉手機。

無法撥打或接聽電話

啟動了通話限制

關閉通話限制。如果這樣仍無法解決問題，請聯絡網絡提供者。

不接受 PIN 碼

錯誤輸入 PIN 碼的次數過多

輸入 PUK 碼以變更 PIN 碼，或聯絡網絡提供者。

SIM 卡錯誤

SIM 卡損壞	檢查 SIM 卡的狀況。如果該卡損壞，請聯絡網絡提供者。
SIM 卡未正確安裝	檢查 SIM 卡的安裝情況。取出該卡並重新安裝。
SIM 卡變髒或受潮	用乾淨的布擦拭 SIM 卡的接觸面。

無法連接網絡

SIM 卡無效	聯絡網絡提供者。
沒有 GSM 服務覆蓋	聯絡網絡提供者。
訊號太弱	請參閱下面的 訊號弱 。

訊號弱

距離基站太遠	請在其他位置重試。
網絡擠塞	請稍後再試著撥打電話。

有回聲或噪音

有網絡訊號故障的地區性問題	掛機並重撥。這樣做可能會切換至其他網絡路線。
----------------------	------------------------

無法新增聯絡人

電話簿記憶體已滿	刪除聯絡人以釋放記憶體空間。
-----------------	----------------

無法設定功能

功能不支援或未從網絡訂閱	聯絡網絡提供者。
---------------------	----------

保養與維護

本手機屬於高科技產品，應該小心地保管和使用。粗心大意可能導致保養失效。

- 防止手機受潮。雨/雪、濕氣和各類液體中含有會腐蝕電路的物質。如果手機被弄濕，您應該取出電池並使其完全乾燥，然後才可重新裝回電池。
- 切勿在多塵、骯髒的環境中使用或存放本手機。否則，本手機的可拆卸組件和電子元件會損壞。
- 切勿將本手機存放在高溫地方。高溫會使電子設備的使用壽命縮短，損壞電池並使某些塑料部件變形或熔化。
- 切勿將本手機存放在低溫地方。當本手機從低溫環境移至常溫環境時，手機內部會冷凝並會損壞內裏的電路。
- 除本文中要求以外，請勿以任何其他方式打開本手機。
- 切勿掉落本手機。切勿撞擊或搖動本手機。如果粗暴地對待本手機，將會損壞其中的電路和零件。
- 切勿使用強力化學品來清潔本手機。
- 切勿自行維修手機，應交由合資格人員處理。

上述建議適用於本手機、電池、電源轉接器以及其他附件。如果本手機操作異常，請聯絡銷售商進行維修。請記得攜帶收據或發票副本。

規格

網絡： GSM 900/DCS1800/PCS1900 三頻

尺寸： 98 mm x 51 mm x 19 mm

重量： 99 g (含電池)

電池： 3.7V/800 mAh 鋰離子電池

符合性聲明

Doro 僅此聲明，**Doro PhoneEasy 410gsm** 符合1999/5/EC (R&TTE) 指令和2002/95/EC (RoHS) 中包含的基本要求和相關法規。

可在以下網站下載本符合性聲明的副本：www.doro.com/dofc

2009 Doro AB. 保留所有權利。

Bluetooth® 是 Bluetooth SIG, inc. 的註冊商標。

eZiType™ 是 Zi Corporation 的商標。

vCard 是 Internet Mail Consortium 的商標。

Traditional Chinese
(SCHSA)

Version 1.4

www.doro.com

