

# Doro Tablet

Suomi

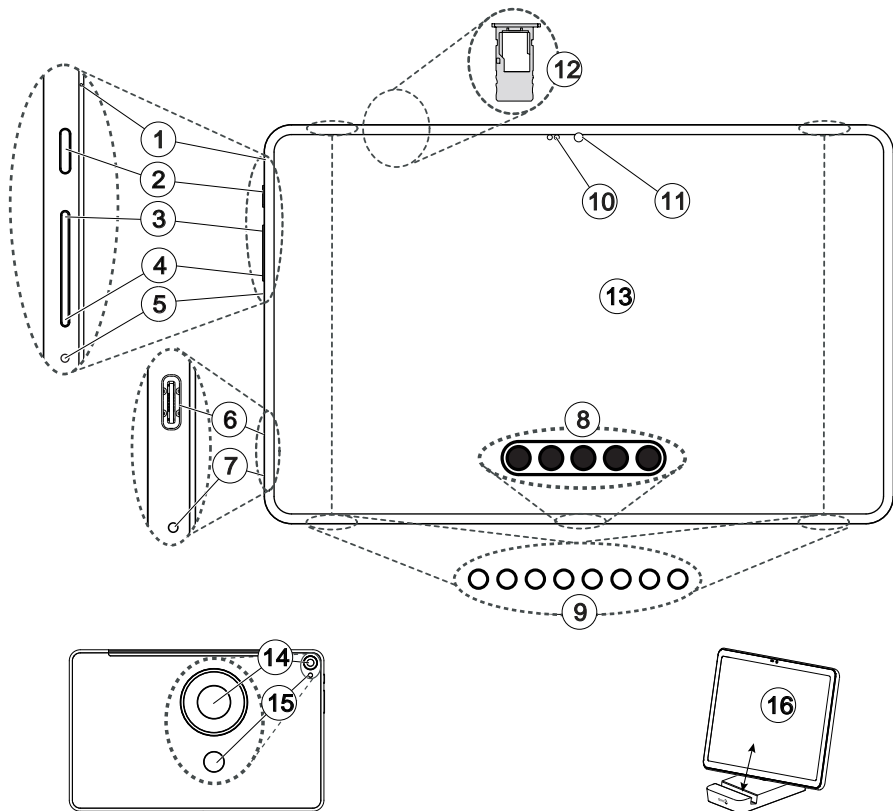











Tämä opas on vain viitteellinen. Itse laite, mukaan lukien sen väri, koko ja näytön asettelu mutta niihin rajoittumatta, voi olla erilainen. Itse laite ja sen mukana toimitetut osat voivat vaihdella alueellasi saatavilla olevien ja palveluntarjoajasi tarjoamien ohjelmistojen ja lisävarusteiden mukaan. Paikallinen Doro-jälleenmyyjä toimittaa muut lisävarusteet. Toimitetut lisävarusteet varmistavat tablettisi parhaan suorituskyvyn.

**Huomaa!** Kaikki kuvat ovat vain viitteellisiä, eivätkä ne välttämättä täysin vastaa todellista tuotetta.

## Yleiskatsaus

1. **Ensimmäinen mikrofoni**
2. **Virtapainike**, käynnistä/sammuta tabletti painamalla pitkään
3. **Äänenvoimakkuuden lisäspainike**
4. **Äänenvoimakkuuden vähennyspainike**
5. **Nollausreikä**, käynnistä laite uudestaan painamalla paperiliittimellä tai vastaavalla.
6. **USB Type-C** akun lataamiseen tai yhteyden muodostamiseen muihin laitteisiin, kuten tietokoneeseen tai kuulokkeisiin
7. **Toinen mikrofoni**
8. **Näppäimistön liitin** (yhteensopivalle näppäimistölle)
9. **4 x kaiutin**
10. **Lähestymis-/valoanturit**, säätävät näyttöä ympäristön valoisuuden mukaan ja sammuttavat näytön, kun näyttö on peitossa.
11. **Etukamera**, selfiekamera
12. **Muistikorttipaikka**
13. **Kosketusnäyttö**
14. **Takakamera**
15. **Salama**
16. **Pöytäteline**  
Ohut aukko: Pelkkä tabletti  
Leveä aukko: Tabletti suojakuoren kanssa

# Sisältö

Doro Tablet -laitteen asetusten määrittäminen .....	1
Uuden tabletin ottaminen pakkauksesta.....	1
Aloittaminen.....	2
Aseta muistikortti.....	3
Lataa tabletti .....	4
Kytke tabletti päälle .....	5
Tablettiin tutustuminen .....	6
Näytönsuoja .....	6
Ohjattu aloitustoiminto.....	6
Kirjautuminen Google™ -palveluun .....	6
Android™ ja Google™ .....	7
Lisätoiminnot.....	7
Kosketusnäytön käyttö ja kädenliikkeet .....	8
Anturit .....	9
Aloitusnäyttö .....	9
Lukittu näyttö .....	10
Tabletin näppäinten käyttö.....	10
Näytön lukitus .....	13
Kasvojentunnistus (Kasvojentunnistusavaus).....	14
Omat sovellukset -näyttö.....	16
Nopea ja helppo tapa tabletin mykistämiseen  .....	16
Tilarivi .....	16
Ilmoituspaneeli.....	17
Pika-asetuspaneeli .....	18
Tekstin syöttäminen  .....	18
Näppäimistö .....	20
Kuvankaappauksen ottaminen .....	22
Internet-yhteyden muodostaminen.....	22
Akku.....	23
Tabletin käyttäminen .....	25
Tässä on ”EVA” – ”Enkel, Vänlig och för Alla” (ruotsiksi)  .....	25
 Katso .....	26
 Lähetä .....	26
 Etsi .....	27
 Lisää .....	27
 Ohje .....	28

 Aseta .....	28
Tabletin asetukset .....	29
Mistä asetukset löytyvät .....	29
Päivämäärä ja aika .....	29
Aloitussivun/näytön asetukset  .....	30
Ääniasetukset  .....	32
Esteettömyyden parantaminen edelleen .....	33
Bluetooth-yhteys® .....	34
Lentokonetila .....	35
Liitä tabletti tietokoneeseen .....	36
Oman tabletin tiedot .....	37
Varmuuskopiointi .....	37
Laitteen päivittäminen .....	38
Tabletin uudelleenkäynnistäminen .....	39
Tabletin nollaaminen .....	40
Muisti ja tallennustila .....	41
Google™ Play Store .....	45
Sovellusten asentaminen .....	45
Sovellusten poistaminen .....	46
Kuulokemikrofoni .....	46
Yhteystiedot .....	47
Uuden merkinnän lisääminen .....	47
Yhteystietojen hallinta .....	47
Lisää yhteystiedon pikakuvake aloitusnäytölle .....	48
Yhteystietojen tuominen ja vieminen .....	48
Turva-asetukset .....	48
Etäapu  .....	48
Google-haku .....	49
Verkkoselaimen käyttäminen .....	49
Sovellukset .....	49
Sähköposti .....	50
Kamera .....	51
Gallerian kuvien käsittely .....	53
Internet (verkkoselain) .....	54
Musiikki .....	54
Kalenteri .....	54
Hälytys .....	55

---

Ajastin.....	56
Omat muistiinpanot .....	56
Taskulamppu .....	56
Laskin.....	56
Google Apps .....	57
Pilvi .....	58
Sijaintiin perustuvat palvelut .....	58
Tilakuvakkeet .....	59
Turvaohjeet .....	59
Verkkopalvelut ja kustannukset.....	59
Käyttöympäristö .....	59
Lääkinnälliset laitteet .....	59
Räjähdyksivaaralliset alueet .....	60
Litiumpolymeeriakku.....	60
Kuulon suojaaminen.....	61
GPS-tietoihin/sijaintiin perustuvat toiminnot .....	61
Henkilökohtaisten tietojen suojaaminen.....	61
Haittaohjelmat ja virukset.....	62
Huolto ja kunnossapito .....	62
Takuu .....	63
Laitteen käyttöjärjestelmän ohjelmistotakuu.....	63
Ominaisuudet .....	64
Tekijänoikeudet ja muita huomautuksia .....	65
Ominaisabsorptionopeus (Specific Absorption Rate, SAR) .....	66
Tuotteen oikea hävittäminen .....	67
Tämän tuotteen akkujen oikea hävittäminen .....	67
EU:n vaatimustenmukaisuusvakuutus .....	67
Ekosuunnitteluvakuutus, ulkoisen virtalähteen energiatehokkuus ....	68

## Doro Tablet -laitteen asetusten määrittäminen

Tabletin saatuasi joudut suorittamaan muutamia toimenpiteitä, ennen kuin aloitat sen käytön.

### Uuden tabletin ottaminen pakkauksesta

Ensimmäinen vaihe on ottaa tabletti laatikosta ja arvioida toimitukseen sisältyvät tuotteet ja laitteet. Muista lukea käyttöohje tutustuaksesi laitteeseen ja sen perustoimintoihin. Lisätietoja lisävarusteista ja muista Doro-tuotteista löydät osoitteesta [www.doro.com](http://www.doro.com) tai ottamalla yhteyttä asiakaspalveluumme.

- Laitteen mukana toimitetut tuotteet ja mahdolliset lisävarusteet voivat vaihdella alueesta tai palveluntarjoajasta riippuen.
- Toimitetut tuotteet on suunniteltu tälle laitteelle, eivätkä ne välttämättä ole yhteensopivia muiden laitteiden kanssa.
- Ulkoasut ja tekniset tiedot voivat muuttua ilman erillistä ilmoitusta.
- Voit ostaa muita lisävarusteita paikalliselta Doro-jälleenmyyjältäsi. Varmista ennen ostamista niiden yhteensopivuus laitteen kanssa.
- Käytä ainoastaan tämän laitteen kanssa käytettäviksi tarkoitettuja latauslaitteita ja varusteita. Muiden lisävarusteiden käyttäminen voi olla vaarallista, ja ne voivat mitätöidä tabletin tyyppihyväksynnän ja takuun.

## Aloittaminen

Ennen kuin aloitat uuden tabletin käytön, saatat tarvita seuraavaa:

- **Google-tili.** Jotta voit käyttää kaikkia uuden tablettisi ominaisuuksia, tarvitset Google-tilin. Jos sinulla ei vielä ole sellaista, ohjattu toiminto auttaa sinua tilin avaamisessa, kun käynnistät tabletin ensimmäisen kerran. Sinun kannattaa ehkä kuitenkin luoda itsellesi käyttäjänimi ja salasana, sillä niitä käytetään monissa eri palveluissa, kuten Gmail-, Google Drive- ja Google Photos -palveluissa jne.
- **Muistikortti (valinnainen).** Voit valita muistikortin (microSD) käyttämisen laajennettuna sisäisenä muistina tai siirrettävänä muistina.
- **Wi-Fi-yhteys.** Internet-yhteyden muodostamiseen.



## Aseta muistikortti

### Muistikortti on valinnainen eikä sisälly toimitukseen

#### VARO

Katkaise tabletista virta ja irrota laturi ennen muistikorttipaikan irrottamista.

Voit käyttää ulkoista muistikorttia, jos haluat saada lisää sisäistä tallennustilaa tai siirrettävän muistin.

### Ota muistikorttikelkka ulos

1. Avaa korttialusta painamalla mukana toimitetun irrotustappityökalun ohut puoli varovasti reikään. Varmista, että tappi on kohtisuorassa reikään nähden, jotta laite tai tappi ei vahingoitu.
2. Vedä alusta varovasti ulos alustan aukosta.
3. Aseta muistikortti alustalle. Varmista, että muistikortin kullanväriset kontaktit ovat alaspäin kuten kuvassa. Yhteensopiva korttityyppi: microSD, microSDHC, microSDXC. Enimmäiskoko on 128 Gt.
4. Työnnä korttialusta varovasti takaisin korttipaikkaan.

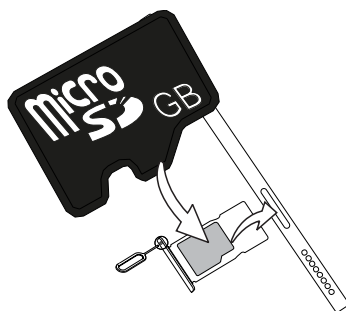

**Huomaa!** Sinun on ehkä käynnistettävä tabletti uudelleen, jotta muistikortti voidaan tunnistaa.

**VARO**

Käytä ainoastaan tähän laitteeseen sopivia muistikortteja. Yhteensopiva korttityyppi: microSD, microSDHC, microSDXC.

Jos kortit eivät sovi yhteen laitteen kanssa, kortti ja laite voivat vaurioitua ja kortille tallennetut tiedot vioittua. Joissain tableteissa saattaa olla valmiiksi asennettuna muistikortti.

Älä naarmuta tai taivuta muistikortin kosketuspintoja kun asetat sen korttipaikkaan.

Katso lisätiedot kohdasta *Ulkoinen muisti*, s.42.

**Lataa tabletti**

Vaikka tabletissasi saattaa olla niin paljon virtaa, että voisit käynnistää sen heti otettuasi sen pakkauksesta, suosittelemme akun lataamista täyteen ennen ensimmäistä käyttökertaa.

**VARO**

Käytä ainoastaan tämän laitteen kanssa käytettäviksi tarkoitettuja latauslaitteita ja varusteita. Muiden lisävarusteiden käyttäminen voi olla vaarallista, ja ne voivat mitätöidä tabletin tyyppihyväksynnän ja takuun.

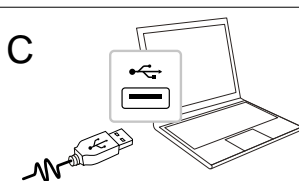
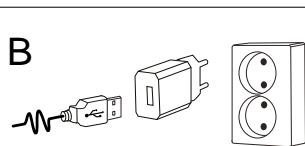
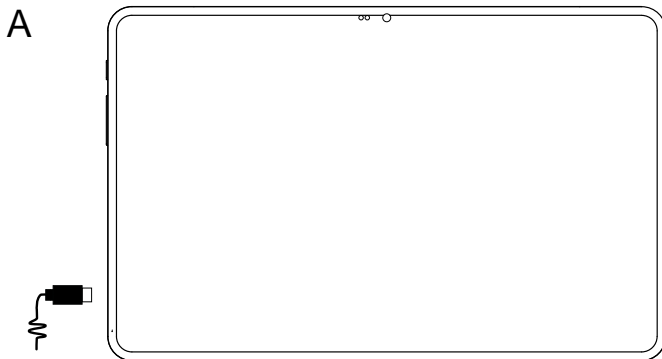

A. Työnä mukana tulleen USB-kaapelin pienempi pää  tabletin latausliitäntään.

- B. Työnnä mukana tulleen USB-kaapelin toinen pää seinälaturiin ja liitä laturi pistorasiaan.
- C. Voit myös liittää pakkaukseen kuuluvan USB-kaapelin tietokoneesi USB-porttiin. Tavallisesti lataus on nopeampaa pistorasiaan kytkettynä.
- Jos tabletti sammutetaan latauksen aikana, se latautuu edelleen. Tarkasta lataustila painamalla **virtapainiketta**.

## Säästä energiaa

Kun akku on ladattu täyteen ja laite on irrotettu laturista, irrota laturi pistorasiasta.

**Huomaa!** Virran säästämiseksi näyttö lukittuu hetken kuluttua. Aktivoi näyttö painamalla **virtapainiketta**, ks. *Lukittu näyttö*, s.10

Jos akku on kokonaan tyhjä, laitetta ei voi kytkeä päälle heti laturin kytkemisen jälkeen. Anna tyhjän akun latautua muutaman minuutin ajan ennen kuin kytket laitteen päälle.

## Kytke tabletti päälle

**Huomaa!** Kun kytket tabletin päälle, asennetut sovellukset on ehkä päivitettävä. Sovelluspäivitysten tekeminen edellyttää Internet-yhteyttä ja päivitys voi viedä muutamia minuutteja. Tarvitaan Wi-Fi-internetyhteys. Päivityksen aikana tabletti saattaa toimia normaalia hitaammin.

- Kun olet ladannut laitteen akun täyteen, kytke se päälle painamalla pitkään **virtapainiketta**. Pidä sitä pohjassa, kunnes tabletti värisee ja näyttö aktivoituu.
- Odot, että tabletti käynnistyy.

## Tabletin sammuttaminen

- Pidä **virtapainiketta** painettuna, kunnes vaihtoehdovalikko avautuu.
- Napauta vaihtoehdovalikossa kohtaa **Katkaise virta** (vaihtoehdoisesti käynnistä tabletti uudelleen painamalla **Käynnistä uudelleen**).

## Tablettiin tutustuminen

### Näytönsuoja

Ennen kuin alat käyttää uutta tablettiasi, irrota suojakalvo laitteen päältä.

### Ohjattu aloitustoiminto

Kun käynnistät laitteen ensimmäisen kerran, ohjattu käynnistystoiminto auttaa määrittämään perusasetukset, mukauttamaan laitettasi ja kirjautumaan tileillesi, kuten Google™ -tilille.

Laitteen näyttökieli on ensin asetettava. Kaikkia ohjatussa käynnistystoiminnossa näkyviä asetuksia voidaan muuttaa myös myöhemmin, jos olet epävarma.

Näkyviin tulee myös pikaopetusvideoita tabletin käsittelemisestä. Lisää opetusvideoita löytyy osoitteesta  *Ohje*, s.28.

### Kirjautuminen Google™ -palveluun

#### TÄRKEÄÄ

Palvelun käyttäminen edellyttää Internet-yhteyttä. Katso *Internet-yhteyden muodostaminen*, s.22.

Jotta voit käyttää kaikkia uuden tablettisi ominaisuuksia, tarvitset Google™-tilin. Yhdellä ilmaisella tilillä voit käyttää ilmaisia Google-tuotteita, kuten Gmail™, YouTube™, Google Maps™, Google Drive™, Google Photos™ jne. Se on kätevä tapa hallita tablettisi sovelluksia, yhteystietoja, kalenterin tapahtumia, muistutuksia ja paljon muuta. Voit myös tehdä tiedoistasi varmuuskopion siltä varalta, että kadotat tablettisi. Sinun ei tarvitse käyttää päivittäin mitään tiettyä Google-palvelua, kuten Gmailia, ellet tahdo, ja voit lisätä tablettiisi muitakin sähköpostiosoitteita.

### Google™-tilin luominen

1. Valitse aloitusnäytöstä  **Play Store**.
2. Vie tilinmääritys loppuun noudattamalla näytön ohjeita.

## TÄRKEÄÄ

On tärkeää, että muistat Google-tilisi käyttäjätunnuksen ja salasanan. Tehdasasetusten palautuksen tai microSD-korttipohjaisen päivityksen aikana Googlen varkaudenestomekanismi pyytää sinua antamaan sen Google-tilin tiedot, johon tablettisi viimeksi kirjautui, käynnistyksen henkilöllisyyden todennuksen navigointinäytöllä. Tablettisi voi käynnistyä kunnolla vasta, kun henkilöllisyyden todennus on tehty. Jos käytössäsi on useampia kuin yksi Google-tili, syötä oikean tilin tiedot.

## Android™ ja Google™

Uudessa tabletissäsi on Android™-käyttöjärjestelmä. Android™ on Google™:n kehittämä mobiililaitteiden käyttöjärjestelmä. Se perustuu Linux-versioon ja muihin avoimen lähdekoodin ohjelmistoihin ja se on suunniteltu ensisijaisesti kosketusnäyttölaitteisiin, kuten tabletteihin.

Voit lukea lisää Android™-käyttöjärjestelmästä osoitteesta [support.google.com/android/](https://support.google.com/android/).

Android™ on yhteydessä myös Google™:n kehittämään ohjelmistopakettiin nimeltä Google Mobile Services (GMS), joka on esiasennettu tähän laitteeseen. Siihen sisältyvät mm. Gmail, sovelluskauppa Google Play, Google Chrome -selain ja Google Search -sovellus.

Voit lukea lisää Google Mobile Services (GMS) -paketin sovelluksista osoitteesta [support.google.com/](https://support.google.com/). Valitse sovellus, jonka käyttöön tarvitset ohjeita.

## Lisätoiminnot

Alla olevat symbolit ohjaavat käyttöohjeen tukijaksojen läpi.



Näkö



Käsittely



Kuuluvuus



Turvallisuus

## Kosketusnäytön käyttö ja kädenliikkeet

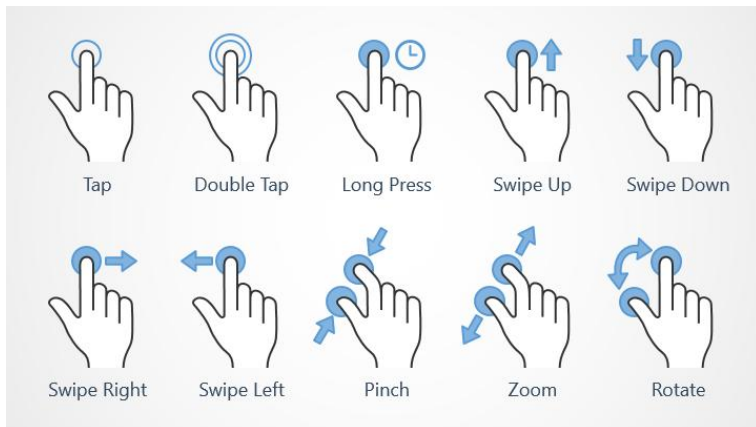

### Napautus (Tap)

- Napauta kohdetta, kuten painiketta tai ohjelmakuvaketta, kun haluat valita tai avata sen. Napauttamalla voidaan myös valita vaihtoehtojen joukosta haluttu valintaruutu tai poistaa kyseinen valinta.

### Kaksoisnapautus (Double Tap)

- Kosketa samaa kohdetta kahdesti, jos haluat lähentää karttaa tai kuvaa.

### Pitkä painallus (Long Press)

- Kosketa ja pidä kohdetta näytöllä. Tietyt toiminnot, kuten kuvakkeen siirtäminen aloitusnäytöllä, käynnistetään pitkällä painalluksella.

### Pyyhkäisy (Swipe Up, Swipe Down, Swipe Right and Swipe Left)

- Pyyhkäisy tarkoittaa, että painat näyttöä sormella ja vedät sitä, jolloin näyttö liikkuu. Jos esimerkiksi pyyhkäiset vasemmalle aloitusnäytöllä, pääset seuraavalle aloitusnäytölle. Vedä tai sipaise sormellasi näyttöä suuntaan, johon haluat siirtyä, kuin käyttäisit tietokoneen näppäimistön nuolinäppäimiä vasemmalle tai oikealle. **Sipaisu** tarkoittaa nopeampaa pyyhkäisyä sivulla. Sipaise näyttöä nopeasti sormellasi suuntaan, johon haluat siirtyä.

### Nipistys (Pinch)

- Aseta kaksi sormea näytölle irti toisistaan ja loitonna karttaa nipistämällä niitä yhteen. Tämä toiminto ei ole aina käytettävissä.

## Zoomaus (Zoom)

- Aseta kaksi sormea näytölle vierekkäin ja lähennä vetämällä sormia erilleen. Tämä toiminto ei ole aina käytettävissä.

## Kierrä karttanäkymiä (Rotate)

- Kierrä karttaa myötä- tai vastapäivään kahdella sormella. Kosketa Kompassineula-kuvaketta ja oikaise kartta uudelleen siten, että pohjoinen on näytön yläosassa.

## Vedä ja pudota

- Vetäminen ja pudottaminen on tapa siirtää jotakin, esimerkiksi työpöydän sovellus, paikasta toiseen. Vedä asettamalla sormesi sovelluskuvakkeen päälle ja painamalla. Kun liikutat sormeasi näytöllä tai useiden näyttöjen halki, sovelluskuvake seuraa. Aseta sormesi kohtaan, johon haluat sijoittaa sovelluskuvakkeen ja vapauta sormesi. Kuvake putoaa kyseiseen kohtaan.



### VARO

Vältä kosketusnäytön naarmuttamista, älä paina sitä terävillä esineillä äläkä altista kosketusnäyttöä vedelle. Älä koske näyttöön, jos lasi on murtunut tai rikkoutunut.

## Anturit

Laitteen etukameran vieressä on valon ja lähestymisen tunnistavat anturit. Anturit eivät ole näkyvissä, mutta voi olla hyvä tietää, että anturit sijaitsevat selfiekameran linssin vieressä.

- **Valoanturi** havaitsee valon, ja se voidaan asettaa säätämään näytön kirkkautta automaattisesti.
- **Lähestymisanturi (kosketusanturi)** havaitsee liikkeen. Se voi sammuttaa kosketusnäytön estääkseen muiden toimintojen tahattoman aktivoinnin.

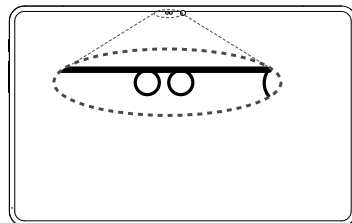

## Aloituspäyttö

Aloitat Doro Tablet -laitteen käytön aloitusnäytöltä, johon voit koota ne sovellukset ja yhteystiedot, joita käytät eniten. Voit käyttää lempikuvaasi

taustakuvana. Google™-hakupalkin avulla löydät nopeasti etsimäsi. Katso lisätietoja aloitusnäytön pikavalintojen hallitsemisesta kohdasta *Omat Widgitit*, s.30

## Aloituspäyttöön siirtyminen

- Napauta aloitusnäytön kuvaketta .

## Lukittu näyttö

Kun et käytä tablettia, näyttö sammuu ja lukittuu. Lukitulla näytöllä voi näkyä kellonaika ja päiväys sekä ilmoitukset esimerkiksi vastaamattomista puheluista tai saapuneista viesteistä.

**Huomaa!** Tabletti on päällä myös lepotilassa. Sähköpostit vastaanotetaan, sosiaalisen median päivitykset ladataan jne. Tabletti toistaa myös musiikkia, vaikka näyttö onkin lukittu.

## Näytön aktivoiminen

- Paina lyhyesti **virtapainiketta**.

## Näytön lukitseminen



- Paina lyhyesti **virtapainiketta**.

Katso lisätietoja kohdasta *Näytön lukitus*, s.13.

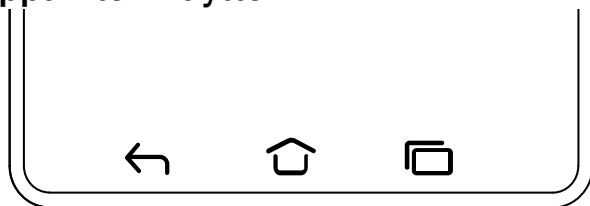
## Tabletin näppäinten käyttö



## Kotipainike

- Palaa aloitusnäyttöön napauttamalla .
- Käynnistä **Google Assistant** pitämällä painettuna kuvaketta . **Google Assistant** on Googlen kehittämä älykäs henkilökohtainen avustaja, jota voidaan käyttää tehtäessä Google-hakuja mobiilisovelluksella.



**TÄRKEÄÄ**

Palvelun käyttäminen edellyttää Internet-yhteyttä ja Google-tiliä (katso *Kirjautuminen Google™ -palveluun*, s.6).

Wi-Fi-yhteyden määrittäminen, ks. kohta *Yhteyden muodostaminen Internetiin langattomien verkkojen kautta (Wi-Fi)*, s.22.

**Takaisin-painike** 

Napauttamalla voit palata edelliseen käyttöön tai sulkea valintaikkunan tai valikon.

**Sulje näppäimistö -painike** 

Sulje näppäimistö napauttamalla.

**Edelliset-näppäin (yleiskatsausnäppäin)** 

- Tarkastele äskettäin käytettyjä sovelluksia napauttamalla .
  1. Avaa sovellus napauttamalla sitä.
  2. Saat sovellustiedot napauttamalla yläosassa olevaa sovelluskuvaketta.
- Vaihda edelliseen sovellukseen kaksoisnapauttamalla.

**Äänenvoimakkuusnäppäimet**

- Kun laite on valmiustilassa, äänenvoimakkuuspainikkeilla säädetään äänenvoimakkuutta. Saat lisää äänivalintoja napauttamalla alareunan asetuskuvaiketta .
- Musiikin ja videoiden äänenvoimakkuustason säätäminen musiikkia tai muuta ääntä (esim. pelejä tai muita videosoittimia) toistavassa sovelluksessa.
- Zoomaaminen kameratilassa. Katso kohdasta *Kamera*, s.51 vaihtoehtoiset asetukset äänenvoimakkuuspainikkeille.

**Eleet**

Tablettia voi käsitellä myös eleillä. Eleiden asetukset löytyvät kohdasta

 **Aseta** →  **Lisäasetukset** → **Järjestelmä** → **Eleet**.



**Avaa kamera nopeasti**

Aktivoi tämä, jotta näyttö käynnistyy nostaessasi sen ylös.

## Järjestelmän navigointi

Voit piilottaa navigointipainikepalkin ja käyttää sen sijaan pyyhkäisyliikkeitä laitteen navigoinnin ohjaamiseen.

Kun **Eleillä navigointi** on käytössä:

- Voit palata kotiin (sama kuin ) pyyhkäisemällä ylöspäin näytön alareunasta.
- Voit vaihtaa sovelluksia (sama kuin ) pyyhkäisemällä alhaalta ylöspäin, pitämällä painettuna ja vapauttamalla sitten.
- Palaa takaisin (sama kuin ) pyyhkäisemällä joko vasemmasta tai oikeasta reunasta.

Palaa perinteiseen järjestelmän navigointiin valitsemalla **Kolmen painikkeen navigointi**.



## Tarkista ilmoitukset nostamalla tablettisi

Aktivoi tämä, jotta näyttö käynnistyy nostaessasi sen ylös.

## Näyttönäppäimet

Doro Tablet -mallin kaltaisissa Android-älytableteissa, kuten useimmissa muissakin Android-sovelluksissa, käytetään samankaltaisia kuvakkeita. Monet näytöllä näkyvistä kuvakkeista ovat itse asiassa kosketusnäytön painikkeita. Jos et näe haluamaasi tekstiä, kuvia tai tietoja, yritä saada näyttöön luettelo tai siirtyä toiseen valikkoon koskettamalla näyttöä tai napauttamalla kuvaketta.

## Lisävalintojen käyttö

 tai  lisää vaihtoehtoja (käytettävissä toimintopalkissa tai sovelluksissa)

## Ominaisuuksien ja toimintojen käyttöönotto ja käytöstä poistaminen

 käyttöön otetut toiminnot.



 käytöstä poistetut toiminnot.

## Näytön lukitus

Näytön lukitus estää ei-toivottuja toimintoja kosketusnäytöllä, kun et käytä tablettia, ja suojaa myös tietojasi, jos tablettisi katoaa tai varastetaan.

### Näytön lukitusasetukset

Voit muuttaa näytön avaustapaa ja näin estää muita pääsemästä henkilökohtaisiin tietoihisi.

1. Aktivoi näytön lukitus tai muuta näytön lukitustapaa napauttamalla  **Aseta** →  **Lisäasetukset** → **Suojaus**.
2. Napauta kohtaa **Näytön lukitus**. Jos näytön lukitus on jo aktivoituna, sinun on syötettävä avauskoodi tai -kuvio. Valitse jokin seuraavista napauttamalla:
  - **Ei mitään**, lukitus avataan painamalla **virtapainiketta**.. Tämä vaihtoehto ei ole turvallinen.
  - **Pyyhkäisy**, lukitus avataan liu'uttamalla  -kuvaketta sormella ylöspäin. Tämä vaihtoehto ei ole turvallinen.
  - **Kuvio**, avaa seuraamalla näytön kuviota sormin. Tämän vaihtoehdon turvallisuus on keskitasoa.

**Huomaa!** Voit seurata pisteitä missä tahansa järjestyksessä, mutta voit koskettaa samaa pistettä vain kerran. Kuvion on sisällettävä ainakin neljä pistettä.

- **PIN-koodi** (oletusasetus) lukitus avataan antamalla PIN-koodi. PIN-koodi koostuu pelkistä numeroista. Syötä ainakin neljä numeroa ja vahvasta koodi syöttämällä se uudelleen.. Tämän vaihtoehdon turvallisuus on keskitasoa parempi.
- **Salasana**, jolloin lukitus avataan antamalla salasana. Salasana voi sisältää merkkejä ja/tai numeroita. Syötä ainakin neljä merkkiä, jotka voivat sisältää numeroita ja symboleita, ja vahvasta salasana syöttämällä se uudelleen. . Tämän vaihtoehdon turvallisuus on hyvä.

**Huomaa!** Voit myös avata laitteen lukituksen kasvojentunnistuksen (**Kasvojentunnistusavaus**) avulla. Kasvojentunnistus edellyttää ylimääräistä tapaa suojata laitteesi, kuten **Kuvio**, **PIN-koodi** tai **Salasana**. Katso lisätietoja kohdasta *Kasvojentunnistus (Kasvojentunnistusavaus)*, s.14. Tämä vaihtoehto on vähemmän turvallinen kuin **Kuvio**, **PIN-koodi** tai **Salasana**.

**TÄRKEÄÄ**

On järkevää valita helposti muistettava salasana, PIN-koodi tai kuvio, mutta älä kuitenkaan tee siitä niin helppoa, että muut voivat arvata sen. Salasana, PIN-koodi tai näytön lukituskuvio yhdessä Google-tilisi kirjautumistietojen kanssa muodostaa pohjan tämän tabletin varkaudenestotoiminnoille. Ottamalla käyttöön suojatun näytön lukituksen ja Google-tilin tabletissasi vaikeutat varkaan tai muun henkilön pääsyä tablettiisi tai jopa tablettisi asetusten nollausta. Säilytä suojatun näytön lukitustiedot ja Google-tilin kirjautumistiedot varmassa paikassa. Katso *Tabletin nollaaminen*, s.40.

**Kasvojentunnistus (Kasvojentunnistusavaus)**

**Huomaa!** Voit asettaa kasvojesi käytön laitteesi lukituksen avaamiseen, ostojen hyväksymiseen tai sovellukseen kirjautumiseen.

- Jos käytät kasvojentunnistusta näytön lukituksen avaamiseen, kasvojesi ei voi käyttää näytön lukituksen avaamiseen ensimmäisen kerran laitteen käynnistämisen tai uudelleenkäynnistyksen jälkeen. Näytön lukitus on avattava ensimmäisellä kerralla kasvojen rekisteröinnin yhteydessä määritetyn kuvion, PIN-koodin tai salasanan avulla. Varo, ettet unohda kuviotasi, PIN-koodiasi tai salasanaasi.
- Jos vaihdat näytön lukituksen avaustavaksi Pyyhkäisy tai Ei mitään, joka ei ole turvallinen, kaikki kasvojentunnistustietosi poistetaan. Jos haluat käyttää kasvojentunnistustietoja sovelluksissa tai toiminnoissa, kasvojentunnistustiedot on rekisteröitävä uudelleen.

**TÄRKEÄÄ**

Ennen kuin käytät kasvojentunnistusta laitteen lukituksen avaamiseen, muista seuraavat varotoimenpiteet.



- Joku kuvasi näköinen henkilö tai kuva voi avata laitteesi lukituksen.
- Kasvojentunnistus ei ole yhtä turvallinen kuin kuvio, PIN-koodi tai salasana.
- Pimeässä, hämärässä tai taustavalaistuksessa laitteen lukituksen avaaminen kasvojentunnistuksella hidastuu.

**Parempi kasvojentunnistus**

Kasvojentunnistusta käytettäessä on otettava huomioon seuraavat seikat:

- Varmista, että ilmeesi on normaali, kun rekisteröit kasvojasi (huomioi esim. silmälasit, hatut, maskit, parta tai voimakas meikki).
- Varmista, että olet hyvin valaistussa tilassa ja kameran linssi on puhdas.
- Varmista parempaa lopputulosta varten, ettei kuva ole epäselvä.

## Rekisteröi kasvokuva ensimmäisen kerran



1. Napauta  **Aseta** →  **Lisäasetukset** → **Suojaus** → **Kasvojentunnistusavaus**.
2. Syötä kuviosi, PIN-koodisi tai salasanasi tarvittaessa.  
Jos sinulla ei vielä ole näytön lukitusmenetelmää, kuten **Kuvio**, **PIN-koodi** tai **Salasana**, sinun on valittava **Kasvojentunnistusavaus ja kuvio**, **Kasvojentunnistusavaus ja PIN-koodi** tai **Kasvojentunnistusavaus ja salasana**.
3. Suorita kasvojen rekisteröinti loppuun noudattamalla näytön ohjeita asettamalla kasvot tunnistusalueelle.
4. Napauta **Valmis**, kun olet valmis.

## Huomaa!

Huomaa, että jos avaat laitteen lukituksen, kirjautut sovellukseen ja vahvistat maksut kasvojasi käyttämällä:

- Tabletin lukitus voi avautua, kun katsot tablettia aikomatta avata sitä.
- Joku muu voi avata tablettisi lukituksen pitämällä sitä kasvojesi edessä, vaikka silmäsi olisivatkin kiinni.
- Tabletin lukituksen voi avata henkilö, joka näyttää samalta kuin sinä.

## Poista lukituksen avaus kasvojen tunnistuksella

1. Napauta  **Aseta** →  **Lisäasetukset** → **Suojaus** → **Kasvojentunnistusavaus**.
2. Syötä kuviosi, PIN-koodisi tai salasanasi.
3. Napauta **Poista kasvomalli**, jos haluat poistaa pysyvästi kasvojesi lukituksen avaustiedot ja vahvista painamalla **Poista**. Poistamisen jälkeen tarvitset PIN-koodisi, kuviosi tai salasanasi tabletin lukituksen avaamiseen, kirjautumiseen sovellukseen ja maksujen vahvistamiseen.

## Omat sovellukset -näyttö

Sovellus on ohjelma tai ohjelmisto. Sovelluksia kutsutaan myös nimellä app. Sovellusnäytöllä on sovelluksia, jotka on asennettu ennakkoon Doro Tablet -laitteeseesi, samoin kuin sovelluksia, jotka olet itse päättänyt asentaa. Sovellusnäyttö ulottuu normaalin näytön ulkopuolelle, joten koko sisällön nähdäksesi sinun on vieritettävä alas.

### Sovellusnäytön avaaminen

- Pyyhkäise aloitusnäytöltä ylöspäin tai napauta nuolta .
- Näet kaikki asennetut sovellukset pyyhkäisemällä ylös tai alas.





**Vihje:** Voit myös avata tai sulkea laajennetun aloitusnäytön pyyhkäisemällä ylös tai alas.

### Sovellusnäytön sulkeminen

- Napauta  tai .

Katso ohjeet sovellusten asentamiseen ja asennuksen poistamiseen kohdasta *Google™ Play Store*, s.45.

## Nopea ja helppo tapa tabletin mykistämiseen

- Äänenvoimakkuuspainikkeilla säädetään musiikin ja videoiden äänenvoimakkuutta.
- Säädä äänenvoimakkuutta näytön liikusäädintä vetämällä.
- Voit vaihtaa tabletin ilmoitustilaa napauttamalla ylhäällä olevaa kuvaketta:
  - Kytke soittoääni päälle napauttamalla .
  - Kytke **ääneton tila** päälle napauttamalla .
  - Kytke **värinähälytystila** päälle napauttamalla .
- Saat lisää äänivalintoja napauttamalla alareunan asetuskuvaketta .

## Tilarivi

Näytön yläreunassa oleva tilarivi näyttää signaalin voimakkuuden, käynnissä olevat ja uudet sovellukset sekä akun tilan.

## Ilmoituspaneeli

Ilmoituspaneelistä saat lisätietoja tilarivin kuvakkeista, voit tarkastella ilmoituksiasi ja hallinnoida laitteen pika-asetuksia, kuten **Wi-Fi** tai **Taskulamppu**.

### Ilmoituspaneelin avaaminen ja sulkeminen

Avaa ilmoituspaneeli pyyhkäisemällä tilariviä alas.

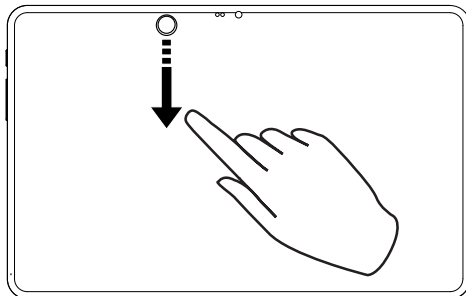

Sulje ilmoituspaneeli pyyhkäisemällä kahdesti ylös, napauttamalla ← kahdesti, tai palaa aloitusnäyttöön napauttamalla 🏠.

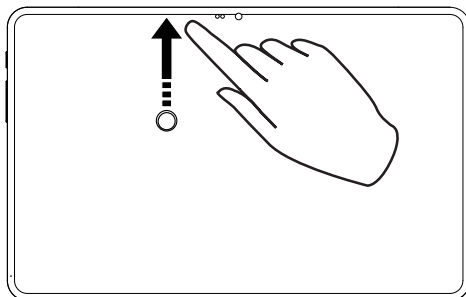

### Ilmoitusten poistaminen

- Poista kaikki ilmoitukset napauttamalla **Tyhjennä kaikki**.
- Sulje ne yksi kerrallaan pyyhkäisemällä vasemmalle tai oikealle.

### Lukitun näytön ilmoitukset

Kaikki sovelluksia koskevat ilmoitukset näkyvät lukitulla näytöllä. Voit tarkastella niitä tai reagoida niihin. Voit ilmoituksen mukaan:



- **Pyyhkäise**, jos haluat poistaa ilmoituksen.
- **Napauta**, jos haluat vastata.
- **Kaksoisnapauta**, jos haluat siirtyä kyseiseen sovellukseen.

**Huomaa!** Voit piilottaa arkaluontoiset ilmoitukset pyyhkäisemällä tilariviä alas kahdesti ja napauttamalla  → **Ilmoitukset** → **Ilmoitukset lukitusnäytöllä** → **Näytä keskustelut, oletukset ja äänettömät, Piilota äänettömät keskustelut ja ilmoitukset tai Älä näytä mitään ilmoituksia.**

## Pika-asetuspaneeli



### Pika-asetuspainikkeiden käyttö

Avaa pika-asetuspaneeli pyyhkäisemällä tilariviä alaspäin. Napauttamalla kuvaketta voit hallita toimintoa suoraan pika-asetuspaneelissa, esimerkiksi kytkeä taskulampun tai WLAN-toiminnon päälle tai pois. Painamalla pitkään samaa kuvaketta siirryt vastaavalle sivulle Android-asetuksiin, missä voit määrittää täydelliset asetukset.

**Vihje:** Pyyhkäise alas uudelleen tai käytä pikavalintaa  päästäksesi kohtaan  **Aseta** →  **Lisäasetukset.**

### Pika-asetuspaneelin mukauttaminen

Pyyhkäisemällä kerran tabletin näytön yläreunasta alaspäin näet kaikki ilmoitukset samoin kuin pikakäyttöpalkin, jossa on pika-asetuspaneelin viisi ensimmäistä ruutua.

1. Saat pika-asetuspaneelin näkyviin pyyhkäisemällä alaspäin näytön yläosasta.
2. Pyyhkäise alaspäin uudelleen ja napauta  **Muokkaa.**
3. Paina pitkään mitä tahansa ruutua, kun haluat siirtää sitä, lisätä sen pika-asetuspaneeliin tai poistaa sen sieltä.
4. Poistu muokkaustilasta napauttamalla kohtaa .

Saat lisätietoja osoitteesta [support.google.com/android/answer/9083864](https://support.google.com/android/answer/9083864).

### Tekstin syöttäminen

Voit syöttää tekstiä, numeroita ja muita merkkejä näytön näppäimistöllä. Avaa näytölle näppäimistö valitsemalla tekstikenttä. Voit säätää näyttönäppäimistöä useilla eri tavoilla luettavuuden parantamiseksi.

### Näppäimistön aktivoiminen

- Napauta tekstikenttää.



## Näppäimistön piilottaminen

- Napauta kuvaketta .

## Erikoismerkit ja numeraalit

1. Tuo lisää merkkejä näyttöön napauttamalla **?123**.
2. Valitse haluttu merkki tai valitse **=\<** saadaksesi lisämerkit näkyviin.
3. Palaa valitsemalla **ABC**.





## Osoittimen siirtäminen tekstissä

- Napauta jossain tekstin kohdassa, jolloin merkki ilmestyy näyttöön. Siirrä osoitinta tekstissä asettamalla sormesi merkin  päälle. Siirrä sormeasi, jolloin merkki siirtyy tekstin päällä. Aseta sormesi kohtaan, johon haluat sijoittaa merkin, ja vapauta sormesi. Merkki putoaa kyseiseen kohtaan.



## Isojen ja pienten kirjainten välillä vaihtaminen

**Vaihtonäppäin**  on näppäimistön vasemmassa alakulmassa. Isolla kirjoittaminen on aktiivisena, kun aloitat tekstin kirjoittamisen. Isolla kirjoittaminen tarkoittaa, että sanan ensimmäinen kirjain on iso ja loput pieniä.

**Huomaa!** Kaksoisnapauttamalla **välilyöntinäppäintä** voit lisätä pisteen, jota seuraa välilyönti.

- Napauta **Vaihtonäppäintä**  kahdesti, jos haluat kirjoittaa pelkillä ISOILLA KIRJAIMILLA .
- , jos haluat kirjoittaa pelkillä pienillä kirjaimilla.
-  jos haluat käyttää isoja kirjaimia sanojen alussa.

## Hymiöt ja emoji

1. Tuo näyttöön kuvaluettelo napauttamalla .
2. Valitse haluamasi kuva.
3. Palaa valitsemalla **ABC** tai napauttamalla .

## Kirjoittaminen käyttäen ennakoivaa tekstinsyöttöä

Aloita tekstin syöttäminen, jolloin sanakirja ehdottaa sanoja valitsemiesi näppäinten perusteella. Kun lopetat kirjoittamisen, voit palata takaisin ja napauttaa väärin kirjoitettua sanaa tai sanaa, jossa on käytetty virheellisesti

automaattikorjausta. Napauta väärin kirjoitettua tai virheellisesti korjattua sanaa, niin saat valittua muita mahdollisia automaattikorjauksia. Tämä on helpoin tapa korjata erehdyksiä – jos et löydä haluamaasi sanaa, pyyhi sana pois palaa taaksepäin -näppäimellä ja kirjoita uusi sana.



## Tekstin syöttäminen

1. Aloita sanan kirjoittaminen. Näppäimistö voi ehdottaa sanoja kirjoittaessasi. Voit napauttaa sanaehdotusta kirjoittamasi tekstin alapuolella kirjoittaaksesi sanan loppuun automaattisesti.
2. Napauttamalla **välilyöntinäppäintä** voit säilyttää kirjoittamasi sanan ja jatkaa seuraavaan sanaan.

## Leikkaaminen, kopioiminen jakaminen ja avustaminen



**Leikkaa, Kopioi, Jaa, Valitse kaikki ja Liitä** ovat ominaisuuksia, jotka ovat käytettävissä kirjoitettaessa sähköpostia, tekstiviestejä tai oikeastaan mitä tahansa.

**Huomaa!** Voit tunnistaa toimintorivin kuvakkeen painamalla sitä pitkään, jolloin näyttöön ilmestyy tekstirivi, jossa toiminto kuvataan.

1. Kosketa ja pidä kopioitavaa tekstiä.
2. Valittu teksti korostetaan   . Siirrä merkkiä jommassakummassa päässä, jos haluat suurentaa tai pienentää korostettua aluetta.
3. Kun korostettu alue on haluamasi kokoinen, valitse **Leikkaa** tai **Kopioi**.
4. Kosketa ja pidä kohtaa, johon haluat liittää valitsemasi tekstin. Näkyviin tulee **Liitä**-tekstiruutu. Liitä teksti napauttamalla tekstiruutua.

## Näppäimistön valitseminen ja mukauttaminen

Voit mukauttaa näppäimistöäsi valitusta näppäimistöstä riippuen.

1. Napauta  **Aseta** →  **Lisäasetukset** → **Järjestelmä** → **Kielet ja syöttötapa** → **Näyttönäppäimistö**.
2. Napauta haluamaasi näppäimistöä ja tee haluamasi mukautukset näppäimistöön.

## Näppäimistö

Voit helpottaa kirjoittamista liittämällä näppäimistön, joka on saatavilla lisävarusteena.

**Huomaa!** Näppäimistö on saatavana vain joillakin markkina-alueilla tai joissakin maissa. Näppäimistöasettelut vaihtelevat maakohtaisesti, joten varmista, että näppäimistö vastaa kieltäsi.

### Näppäimistön yleiskatsaus

- A. Kameran reikä
- B. Taitettava jalustan päällinen
- C. Tablettiliitin
- D. Vahvistetut tablettipidikkeen kulmat
- E. Näppäimistö
- F. Ohjauslevy

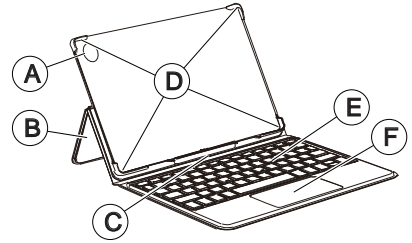

### Näppäimistön liittäminen

- A. Liu'uta tabletti sisään ylhäältä päin ja varmista, että:
- B. Vasen alakulma liukuu pidikkeen vasempaan alakulmaan.
- C. Oikea alakulma liukuu pidikkeen oikeaan alakulmaan.
- D. Näppäimistön nastat on kohdistettu tabletin liittimiin.
- E. Työnnä tabletin vasen yläkulma pidikkeen kulmaan.
- F. Työnnä tabletin oikea yläkulma pidikkeen kulmaan.

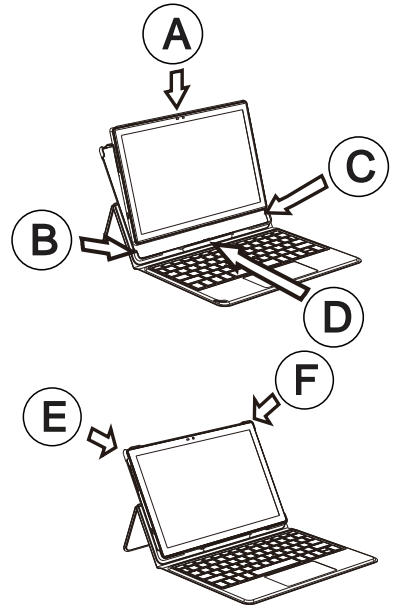

### Näppäimistön irrottaminen

- A. Paina tabletin vasen yläkulma ulos pidikkeestä.
- B. Paina tabletin oikea yläkulma ulos pidikkeestä.
- C. Nosta tabletti varovasti pidikkeestä.

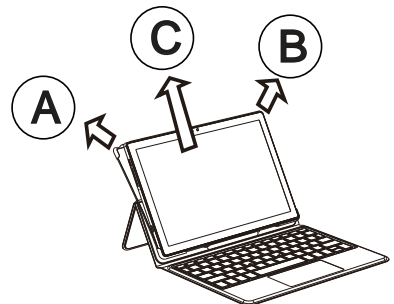

## Aseta näppäimistön kieli

Kun näppäimistö on yhdistetty, saat ilmoituksen näppäimistön kielen asettamisesta vastaamaan näppäimistöä.

Jos et saa ilmoitusta, paina:

 **Aseta** → **Lisäasetukset** → **Järjestelmä** → **Kielet ja syöttötapa** → **Fyysinen näppäimistö** → **Doro Keyboard™** → **Määritä näppäimistöasettelut** → Valitse ja aktivoi haluamasi näppäimistökieli.

Katso lisäohjeita osoitteesta [support.google.com/gboard/answer/7068494](https://support.google.com/gboard/answer/7068494).

## Kuvankaappauksen ottaminen

Useissa tilanteissa on helppoa ja käytännöllistä ottaa kuva tabletin näytöstä, ts. käyttää kuvankaappausta. Kuvankaappauksen katsominen, ks. *Gallerian kuvien käsittely*, s.53.

### Kuvankaappauksen ottaminen





1. Siirry näyttöön, josta haluat ottaa kuvan.
2. Pidä samanaikaisesti painettuina **virtapainiketta** ja **äänenvoimakkuuden miinuspainiketta**.

## Internet-yhteyden muodostaminen

Doro Tablet on kuin mikä tahansa muukin tabletti. Voit käyttää sillä Internetiä, lähettää ja vastaanottaa sähköpostiviestejä, asentaa sovelluksia ja pelejä ja käyttää sosiaalista mediaa, kuten Facebookia ja Twitteriä. Tähän kaikkeen tarvitaan Internet-yhteys. Jollet määrittänyt Internet-yhteyden asetuksia ohjatussa aloituksessa, kun käynnistit tabletin ensimmäisen kerran, tässä ovat ohjeet sen tekemiseen.

### Yhteyden muodostaminen Internetiin langattomien verkkojen kautta (Wi-Fi)

**Wi-Fi**-yhteyden avulla voit yhdistää tabletin Internetiin. Sinulla on jo mahdollisesti Wi-Fi kotonasi, ja se on useimmiten käytössä työpaikoilla. Hyödynnä ilmaisia verkkoja myös kahviloissa, hotelleissa, junissa ja kirjastoissa. Kun Internet-yhteys muodostetaan Wi-Fi-verkon kautta, tästä ei koidu ylimääräisiä tietoliikennekustannuksia, ellei käyttämäsi langaton verkko ole maksullinen.

1. Napauta aloitusnäytöllä kohtaa  **Aseta** →  **Oma internetyhteys** → **Wi-Fi**.
2. Ota käyttöön vaihtamalla . Käytettävissä olevat verkot näkyvät luettelossa. Verkot voivat olla avoimia tai salattuja ().
3. Napauta haluamaasi verkkoa ja napauta **Yhdistä**.  
Jos verkko on salattu, syötä salasana. Napauta **Näytä salasana** nähdäksesi salasanan selkeänä tekstinä.  
Lisätietoja saat verkon ylläpitäjältä.

**Vihje:**  näkyy tilapalkissa, kun yhteys on muodostettu.

Voit helposti käynnistää ja sammuttaa **Wi-Fi**-yhteyden ilmoituspaneelin pika-asetuksista. Avaa ilmoituspaneeli pyyhkäisemällä tilariviä alas.

**Huomaa!** Tabletti muistaa Wi-Fi-verkot, joihin olet muodostanut yhteyden. Jos Wi-Fi-toiminto on päällä, tabletti muodostaa automaattisesti yhteyden verkkoon, kun seuraavan kerran olet sen alueella. Jotkin avoimet verkot edellyttävät kirjautumista verkkosivulle, ennen kuin voit käyttää verkkoa.

### Mobiilidatan tukiaseman käyttö

Jos sinulla on älypuhelin, joka tukee Internet-yhteyden jakamista, voit käyttää puhelimen mobiilidataa tabletin yhdistämiseen Internetiin. Yhteyden jakamista tällä tavalla kutsutaan yhteyden jakamiseksi tai mobiilidatan käyttämiseksi. Useimmat modernit älypuhelimet voivat jakaa mobiilidataa Wi-Fi-, Bluetooth- tai USB-yhteyden kautta.

### TÄRKEÄÄ

Tietopalveluiden käytöstä voi aiheutua lisäkustannuksia. Suosittelemme liittymäsi hintojen tarkistamista palveluntarjoajaltasi. Jotkin mobiilipalveluntarjoajat rajoittavat yhteyden jakamista tai veloittavat siitä lisämaksua. Suosittelemme asian tarkistamista palveluntarjoajaltasi.

## Akku

### Latauksen nopeuttaminen

1. Jos haluat nopeuttaa latausta, sammuta laite tai sen näyttö akun lataamisen ajaksi. Tarkasta lataustila painamalla **virtapainiketta**.

2. Laitetta voi käyttää latauksen aikana, mutta akun lataaminen täyteen voi kestää pidempään.
3. Jos laite kuumenee tai ympäröivän ilman lämpötila nousee, lataus voi automaattisesti hidastua. Tämä on normaali toiminto laitteen vaurioitumisen estämiseksi.

## Akun säästötila

Kun akun säästötila on aktivoituna, se auttaa pidentämään akun kestoa. Akun säästötila on suunniteltu käynnistymään, kun tabletin akun varaustaso saavuttaa tietyn tason. Akun säästämiseksi monia ominaisuuksia hidastetaan. Näitä ovat esimerkiksi: taustasynkronointi, värinä (ei värinää kosketusnäyttöä kosketettaessa), sähköpostien ja/tai viestien käsittely jne.



1. Napauta aloitusnäytöllä kohtaa  **Katso** →  **Oman tabletin tiedot** → **Akun tiedot** → **Virransäästö** → ota käyttöön **Käytä virransäästöä**.
2. Kun toiminto on aktivoituna, akkukuvakkeen väri näytön yläreunan tilarivillä muuttuu oranssiksi. Näin tiedät heti, että tila on käytössä.
3. Jos haluat ottaa automaattisesti käyttöön virransäästötilan, kun jäljellä oleva varaus saavuttaa asetetun tason, napauta **Luo aikataulu** → **Perustuu varausprosenttiin**.
4. Säädä tarvittaessa akun jäljellä olevaa varaustasoa, jossa haluat akun säästötilan kytkeytyvän automaattisesti päälle.

**Huomaa!** Sinua pyydetään ottamaan käyttöön akun säästötila, kun akun varaustaso on asetetulla tasolla. Akun säästötila poistuu käytöstä automaattisesti, kun laite ladataan.

## Akun kulutuksen vähentäminen

Tässä on vinkkejä, joiden avulla voit pidentää tabletin akun kestoa vähentämällä akun kulutusta.

- Lataa tabletti usein, mieluiten joka päivä. Lataaminen ei vaikuta akun käyttöikään.
- Kytke **Wi-Fi** pois päältä, kun et käytä sitä. Käytä ilmoituspaneelia toimintojen poistamiseen käytöstä.
- Kytke **Bluetooth** pois päältä, kun et käytä sitä. Käytä ilmoituspaneelia toimintojen poistamiseen käytöstä.

- Poista sovellusten automaattinen synkronointi käytöstä, ja synkronoi sovelluksesi, kuten sähköposti, kalenteri ja yhteystiedot, manuaalisesti.
- Kohdan  **Katso** →  **Oman tabletin tiedot** → **Akun tiedot** → **Akun käyttö** valikosta näet, mitkä sovellukset käyttävät eniten virtaa.
- Vähennä näytön kirkkautta, katso *Kirkkaustaso*, s.31.
- Jos olet alueella, missä Wi-Fi-yhteyttä ei ole, sammuta laite tai ota käyttöön **Lentokonetila**. Laite etsii jatkuvasti käytettävissä olevia verkkoja, mikä kuluttaa virtaa. Katso *Lentokonetila*, s.35.
- GPS kuluttaa myös akkua melkoisesti. Jos haluat estää sovelluksia ilmoittamasta sijaintiasi automaattisesti, varmista, että Oman sijainnin käyttöoikeus on poissa käytöstä, katso *GPS-paikannuspalveluiden poistaminen käytöstä*, s.58.
- Käytä musiikin kuunteluun handsfree-laitteita. Handsfree-laitteet kuluttavat akkua vähemmän kuin laitteen omat kaiuttimet.
- Lukitse näyttö, kun se ei ole käytössä. Paina **virtapainiketta**, jolloin näyttö siirtyy lepotilaan. Katso *Lukittu näyttö*, s.10.

## Tabletin käyttäminen

Tässä on ”EVA” – ”Enkel, Vänlig och för Alla” (ruotsiksi)







(Helppo, ystävällinen ja kaikille)

Doron tabletit tarjoavat mahdollisimman aidon Android-kokemuksen, mutta teemme asioista vieläkin yksinkertaisempia intuitiivisen, toimintopohjaisen EVA-käyttöliittymämme avulla. EVA helpottaa tabletin käyttöä entisestään. EVA on kuin kumppani, joka ymmärtää aina tarpeesi. Käyttäjien ei tarvitse koskaan etsiä haluamaansa sitä löytämättä. EVA antaa heille muutaman selkeän vaihtoehdon ja tekee sitten vastauksen perusteella, mitä käyttäjä haluaa. Se on myös kätevä kumppani, kun tabletti käynnistetään ensimmäisen kerran, ohjaten käyttäjää jokaisessa vaiheessa. Ja koska EVA on Doron suunnittelema, EVAn teknologia on hauskaa, käytettävää ja helppoa kaikille, olipa kyseessä uusi Android-käyttäjä tai pitkäaikaiskäyttäjä ja fani.

Doron yksilöllinen tablettivalikko on toimintoperusteinen, ja sen avulla voit käyttää tablettia vain kysymällä itseltäsi, mitä haluat tehdä.









Voit esimerkiksi lähettää sähköpostia yhteyshenkilölle, joka on tallennettu yhteystietoihin.

1. Napauta  **Lähetä** -painiketta.
2. Mitä haluat lähettää? Napauta kohtaa  **Sähköposti**.
3. Valitse yhteystieto napauttamalla **Yhteyshenkilölle** tai hae yhteystietoa napauttamalla .
4. Syötä otsikko ja viestiteksti.
5. Halutessasi saat lisää vaihtoehtoja napauttamalla .
6. Kun olet valmis, lähetä sähköpostiviesti napauttamalla .



## Katso

Usein käytettyjen sovellusten käyttäminen

-  Valitse **Omat sähköpostit**, jos haluat lukea sähköpostiviestejä tai luoda tai lisätä sähköpostitilin, ks. *Sähköposti*, s.50
-  Valitse **Omat kuvat ja videot**, jos haluat katsella tallennettuja kuvia ja videoita, ks. *Gallerian kuvien käsittely*, s.53
-  Valitse **Omat yhteyshenkilöt**, jos haluat tarkastella ja muokata ICE-korttiasi (yhteyshenkilö hätätapauksissa), ks. *Yhteystiedot*, s.47
-  Valitse **Oma kalenteri**, jos haluat avata kalenterin ja nähdä kalenterimerkinnät, ks. *Kalenteri*, s.54
-  Valitse **Omat muistiinpanot**, jos haluat tarkastella muistiinpanojasi, ks. *Omat muistiinpanot*, s.56.
-  Valitse **Oma sijainti**, jos haluat siirtyä Google Mapsiin ja määrittää sijaintisi, hakea osoitteita, selvittää reitin jne.
-  Valitse **Omat sovellukset**, jos haluat siirtyä sovelluksiin, ks. *Omat sovellukset -näyttö*, s.16.
-  Valitse **Oman tabletin tiedot**, jos haluat tarkastella tablettiasi koskevia tietoja ja dataa, ks. *Oman tabletin tiedot*, s.37.



## Lähetä

Viestien, sähköpostiviestien, kuvien jne. jakaminen ja lähettäminen tabletilla.





**Sähköposti**, ks. *Sähköpostiviestien kirjoittaminen*, s.50



Valitse **Kuva tai video**, jos haluat lähettää kuvan tai videon. Tallennettujen kuvien ja videoiden katselu, ks. kohta *Gallerian kuvien käsittely*, s.53



Valitse **Oma sijainti**, jos haluat lähettää nykyisen sijaintisi.



## Etsi

Tiedonhaku Internetistä, reittiohjeiden haku tai vaikka vain kuulemasi musiikkikappaleen selvittäminen



Valitse **Jokin internetissä oleva asia**, jos haluat tehdä hakuja Internetissä, ks. *Internet (verkkoselain)*, s.54.



Valitse **Ohjeet, osoite, paikka**, jos haluat löytää osoitteen tai paikan tai saada reittiohjeet nykyisestä sijainnistasi.



Valitse **Ympäriilläni**, jos haluat löytää hyödyllisiä palveluja sijaintisi läheisyydestä.



Valitse **Mikä kappale nyt soi**, jos haluat hakea kuulemasi laulun tai melodian nimeä.



Valitse **Jokin tabletissani oleva asia**, jos haluat etsiä tabletistasi yhteystietoja, sovelluksia ja ladattuja tiedostoja.



## Lisää

Uusien yhteystietojen, muistiinpanojen, herätysten, tapahtumien jne. lisääminen



Valitse **Yhteyshenkilö**, jos haluat luoda uuden yhteystiedon, ks. *Uuden merkinnän lisääminen*, s.47.





Valitse **Muistiinpano**, jos haluat kirjoittaa muistiinpanon, ks. *Omat muistiinpanot*, s.56.



Valitse **Hälytys**, jos haluat asettaa herätyksen tai muistutuksen, ks. *Hälytys*, s.55.





Valitse **Ajastin**, jos haluat asettaa ajastimen, ks. *Ajastin*, s.56.

-  Valitse **Tapahtuma**, jos haluat lisätä kalenterimerkinnän ja saada muistutuksen alkamisajankohtana, ks. *Kalenteri*, s.54.
-  Valitse **Sovellus**, jos haluat lisätä uusia sovelluksia, ks. *Google™ Play Store*, s.45.









## Ohje



Vaihe vaiheelta -opetusvideot, joiden avulla löydät lisää tablettisi ominaisuuksia

-  Valitse **Opetusohjelmat**, jos haluat löytää tablettisi opetusvideoita.
-  Valitse **Tabletin tila**, jos haluat tarkastella tablettiasi koskevia tietoja ja dataa.

## Aseta

Tablettiasetusten hallinta.

-  Valitse **Omat hälytykset**, jos haluat asettaa herätyksen, ks. *Hälytys*, s.55.
-  Valitse **Oman näytön asetukset**, jos haluat mukauttaa tekstin ja kuvakkeiden koon näkökenttäsi parhaiten vastaavaksi, katso lisätietoja kohdista *Fontin koko*, s.32 ja *Näyttökoko*, s.32.
-  Valitse **Oma internetyhteys**, jos haluat ottaa käyttöön ja määrittää Internet-yhteyden, ks. *Internet-yhteyden muodostaminen*, s.22.
-  Valitse **Omat yhteydet**, jos haluat ottaa käyttöön ja määrittää **Bluetooth-yhteys** -yhteyden tai **Maantieteellisen sijainnin asetukset** -sijaintimäärityksen, ks. *Bluetooth-yhteys*®, s.34 tai *Sijaintiin perustuvat palvelut*, s.58.
-  Valitse **Kotisivuni**, jos haluat asettaa aloitusnäyttöön oman taustakuvan ja pienoissovelluksia, ks. *Oma taustakuva*, s.30 ja *Omat Widgetit*, s.30.
-  Valitse **Turva-asetukset**, kun haluat käynnistää etätuen tästä valikosta, ks. *Etäapu* , s.48.
-  Valitse **Omat pikaviestisovellukset**, jos haluat näyttää tai piilottaa lisää viestisovelluksia viestien lähetyks- ja tarkastelutoiminnossa.

-  Valitse **Omat varmuuskopiointiasetukset**, jos haluat käsitellä varmuuskopiointia ja palauttaa laitteen asetukset, ks. *Varmuuskopiointi*, s.37.
-  Valitse **Lisäasetukset**, jos haluat säätää näytön kirkkautta tai äänen äänenvoimakkuutta, ottaa värinän käyttöön tai poistaa sen käytöstä, käyttää haptista palautetta (värinä päälle/pois kun näyttöä kosketaan), valita tallennetaanko tabletille vai muistikortille, määrittää tabletin käyttämän kielen, asettaa päivämäärän ja ajan tai määrittää Android-ympäristön lisäasetuksia.



## Tabletin asetukset

### Mistä asetukset löytyvät

#### Tabletin yleisimpien asetusten käyttäminen



1. Napauta aloitusnäytöllä  **Aseta**.

#### Tabletin lisäasetusten käyttäminen

1. Napauta aloitusnäytöllä  **Aseta**.
2. Napauta kohtaa  **Lisäasetukset**.

### Päivämäärä ja aika

Tablettiisi on todennäköisesti jo asetettu oikea aika, päivämäärä, ajan esitysmuoto ja aikavyöhyke. Ne määrittää verkko-operaattorisi. Jos näin ei kuitenkaan ole, voit asettaa ne itse. Pääset määrittämään asetukset seuraavasti:

1. Napauta aloitusnäytöllä kohtaa  **Aseta** →  **Lisäasetukset** → **Järjestelmä**.
2. Napauta kohtaa **Päivämäärä ja aika**.
3. Ota **Aseta aika automaattisesti** käyttöön kellonajan ja päivämäärän automaattista päivytystä varten.

**Huomaa!** Valitse  kytkeäksesi toiminnon pois päältä ja asettaaksesi ajan ja päivämäärän manuaalisesti.



4. Ota **Valitse aikavyöhyke sijainnin perusteella** käyttöön päivittääksesi aikavyöhykkeen automaattisesti sijaintisi mukaan.

**Huomaa!** Valitsemalla  voit poistaa käytöstä ja asettaa manuaalisesti aikavyöhykkeen.

## Aloitussivun/näytön asetukset

### Oma taustakuva

Taustakuva näkyy aloitus- ja lukitusnäytön taustalla. Taustakuva voi olla mikä tahansa kuva, kuten ottamasi valokuva tai jokin valmiiksi ladatuista kuvista.

1. Napauta aloitusnäytöllä kohtaa  **Aseta** →  **Kotisivuni**.
2. Napauta kohtaa **Oma taustakuva**.
3. Valitse erilaisista taustateemoista napauttamalla **Vaihda taustakuva**.
4. Valitse kuva napauttamalla ja vahvista valitsemalla ✓.



**Huomaa!** Voit valita taustakuvan sekä aloitus- että lukitusnäytölle.

### Omat Widgetit

Pienoissovellus on Android-tablettien älytoiminto. Pienoissovellus toimii kuten minisovellus tai tietoikkuna, ja se on samalla pikakuvake toiseen, suurempaan sovellukseen laitteessasi. Pienoissovelluksen ansiosta sinun ei tarvitse avata sovellusta, vaan pienoissovellus käynnistyy suoraan aloitusnäytössä ja näyttää tiedot. Pienoissovellukset ovat usein näyttökohteita, kuten kelloja, laskureita, huutokauppalaskureita, osakekurseja, saapuvien lentojen tietoja, päivän sää tietoja jne.

### Pienoissovellusten etsiminen ja lisääminen valikossa

Voit lisätä vielä useampia pienoissovelluksia aloitusnäyttöön noudattamalla näitä ohjeita.

1. Napauta aloitusnäytöllä kohtaa  **Aseta** →  **Kotisivuni** → **Omat Widgetit**.
2. Kosketa pienoissovellusta ja pidä sitä valittuna. Vedä ja pudota pienoissovellus aloitusnäyttöön.

**Huomaa!** Voit myös luoda uuden aloitusnäytön vetämällä pienisohjelmaa oikealle aloitusnäytössä.

**Huomaa!** Voit myös lisätä pienoissovelluksen painamalla aloitusnäyttöä pitkään ja napauttamalla **Pienoissovellukset**.

## Kotiasetukseni



### Pistemerkit

Joissakin sovelluksissa näkyy piste, pieni merkki sovelluskuvakkeen yläpuolella, kun saat ilmoituksia.

1. Napauta aloitusnäytöltä  **Aseta** →  **Kotisivuni** → **Kotiasetukseni** → **Pistemerkit**.
2. Ota ilmoituspisteet käyttöön tai pois käytöstä napauttamalla  kohdasta **Sovelluskuvakkeen pistemerkit**.



### Lisää sovelluskuvakkeet aloitusnäytölle

Kun tämä toiminto on käytössä, saat aloitusnäytölle automaattisesti sovelluskuvakkeen, kun asennat uuden sovelluksen.

1. Napauta aloitusnäytöllä kohtaa  **Aseta** →  **Kotisivuni** → **Kotiasetukseni**.
2. Ota toiminto käyttöön napauttamalla  kohdasta **Lisää sovelluskuvakkeet aloitusnäytölle**.

### Kirkkaustaso

Voit säätää näytön kirkkautta tai antaa järjestelmän hoitaa sen automaattisesti. Sopeutuva kirkkausasetus antaa järjestelmän määrittää tablettiisi parhaan kirkkauden. Asetus on automaattinen, ota se vain käyttöön, ja asetus muuttaa kirkkautta ympäristön valoisuuden mukaan. Sen lisäksi, että säästät manuaaliseen kirkkaussäätöön kuluvan ajan, myös akun kesto paranee; tablettiisi tulisi aina olla riittävän kirkas tarpeisiisi, muttei niin kirkas, että se kuluttaa tarpeettomasti akkua.

1. Napauta aloitusnäytöltä  **Aseta** →  **Lisäasetukset** → **Näyttö** → **Kirkkaustaso**.
2. Säädä näytön kirkkautta manuaalisesti vetämällä liukusäädintä. Mitä suurempi arvo, sitä kirkkaampi näyttö.

**Vihje:** Kun **Kirkkauden säätö** on käytössä, näytön kirkkaus sopeutuu automaattisesti ympäristöön.

Avaa pika-asetuspaneeli pyyhkäisemällä tilariviä alaspäin. Pyyhkäise alas uudelleen päästäksesi kirkkauden liukusäätimeen.

## Näytön aikakatkaus

Voit määrittää, kuinka kauan laite odottaa ennen näytön taustavalon sammuttamista.

1. Napauta aloitusnäytöltä  **Aseta** →  **Lisäasetukset** → **Näyttö** → **Näytön aikakatkaus**.
2. Napauta ja aseta aika.

## Fontin koko

Säädä tekstikokoa, jotta näyttö olisi helpompi nähdä.

1. Napauta aloitusnäytöltä  **Aseta** →  **Lisäasetukset** → **Näyttö** → **Fontin koko**.
2. Säädä tekstikokoa liukusäätimen avulla.

## Näyttökoko



Säädä näyttökohteita suuremmiksi tai pienemmiksi.

1. Napauta aloitusnäytöltä  **Aseta** →  **Lisäasetukset** → **Näyttö** → **Näyttökoko**.
2. Säädä tekstikokoa liukusäätimen avulla.

## Ääniasetukset



### Äänenvoimakkuus

Laitteen erilaisten äänten äänenvoimakkuuden säätäminen.

1. Napauta aloitusnäytöltä  **Aseta** →  **Lisäasetukset** → **Ääni**.
2. Säädä äänenvoimakkuutta liukusäätimen avulla:
  - **Median äänenvoimakkuus** (musiikki, videot, pelit)
  - **Hälytyksen voimakkuus**.
  - **Ilmoituksen äänenvoimakkuus**

### Ilmoitusääni ja muut äänet

Laitteen erilaisten ääniasetusten säätäminen

1. Napauta aloitusnäytöltä  **Aseta** →  **Lisäasetukset** → **Ääni** → **Ilmoituksen oletusääni**.
2. Napauta soittoääntä kuullaksesi sen.
3. Vahvasta napauttamalla kohtaa **OK**.



**Vihje:** Voit myös asettaa lisää ääniä ja muita ääniasetuksia. Voit säätää äänenvoimakkuutta painamalla tabletin sivussa olevia äänenvoimakkuuspainikkeita.

## Esteettömyyden parantaminen edelleen

Voit parantaa esteettömyyttä entisestään toiminnoilla, joiden avulla heikosta näöstä tai kuulosta tai puutteellisista taidoista kärsivät käyttäjät saavat käytettyä laitetta helpommin.

### Värinkorjaus

Värinkorjausasetuksen avulla laite voi kompensoida värisoikeutta.

1. Napauta aloitusnäytöltä  **Aseta** →  **Lisäasetukset** → **Esteettömyys** → **Teksti ja näyttö** → **Värinkorjaus**.
2. Ota toiminto käyttöön napauttamalla  kohdasta **Käytä värinkorjausta**.
3. Napauttamalla **Korjaustila** voit muuttaa näytön väritilaa värinäön häiriöistä kärsiviä henkilöitä varten. Kohteet näkyvät tällöin selkeämmin:
  - **Deuteranomalia** (parantaa vihreän värin havaittavuutta, punaviher)
  - **Protanomalia** (parantaa punaisen värin havaittavuutta, punaviher)
  - **Tritanomalia** (parantaa sinisen värin havaittavuutta, sini-kelta)
  - **Harmaasävy** (mustavalkonäyttö)

### Käänteiset värit

Käänteisvärit vaihtavat väriarvoja. Esim. mustasta tekstistä valkoisella näytöllä tulee valkoista tekstiä mustalla näytöllä.

1. Napauta aloitusnäytöltä  **Aseta** →  **Lisäasetukset** → **Esteettömyys** → **Teksti ja näyttö** → **Käänteiset värit**.
2. Ota toiminto käyttöön napauttamalla  kohdasta **Käytä käänteisiä värejä**.

**Huomaa!** Näytön kaikki värit muutetaan käänteisiksi, mikä voi johtaa erikoisiin väriyhdistelmiin.

## Bluetooth-yhteys®

Voit yhdistää tabletin langattomasti toisiin Bluetooth®-yhteensopiviin laitteisiin, kuten kuulokkeisiin tai toisiin tabletteihin.



**Huomaa!** Bluetooth voi kuluttaa paljon akkua. Muista poistaa Bluetooth käytöstä, kun et käytä sitä.

### Kytke Bluetooth päälle/pois päältä

1. Napauta aloitusnäytöltä  **Aseta** →  **Omat yhteydet** → **Bluetooth-yhteys** → **Yhteysasetukset** → **Bluetooth**.
2. Ota käyttöön vaihtamalla .

**Vihje:** Tabletillasi on Bluetooth-nimi, jonka muut laitteet näkevät, kun muodostat niihin Bluetooth-yhteyden. Voit muuttaa tätä nimeä napauttamalla **Laitteen nimi**. Syötä haluamasi nimi ja vahvista se napauttamalla **Nimeä uudelleen**.



### Yhteyden muodostaminen muihin Bluetooth-laitteisiin

1. Napauta aloitusnäytöllä kohtaa  **Aseta** →  **Omat yhteydet** → **Bluetooth-yhteys**.
2. Napauta + **Muodosta uusi laitepari**.
3. Valitse yksikkö, johon haluat muodostaa yhteyden.
4. Muodosta yhteys napauttamalla **Muodosta laitepari**. Sinua voidaan pyytää antamaan salasana tai painamaan painiketta. Jos tällainen ponnahdusikkuna ilmestyy näyttöön, anna salasana tai vahvista muutoin liitäntä tabletillasi tai toisella laitteella.
5. Vahvistuksen tai salasanan syöttämisen jälkeen yhteys yksiköiden välille muodostetaan ja tiedonsiirto voi alkaa. Voit alkaa käyttää laitetta.
6. Jos tarvitset lisäasetuksia yksikölle, napauta **Aiemmin yhdistetyt laitteet**.
7. Napauta  laitteen nimen vierestä.

**Huomaa!** Koska laitteiden välille on nyt muodostettu pari-yhteys, yhteys palautuu aina, kun käynnistät laitteesi Bluetooth-yhteyden ja toinen laite on päällä. Pari-yhteys säilyy niin kauan, kunnes se puretaan.



## Laitteiden välisen pariyhteyden purkaminen

1. Napauta aloitusnäytöllä kohtaa  **Aseta** →  **Omat yhteydet** → **Bluetooth-yhteys**.
2. Napauta kohtaa **Aiemmin yhdistetyt laitteet**.
3. Napauta  sen laitteen nimen vieressä, jonka pariyhteyden haluat purkaa.
4. Napauta kohtaa **Unohda**.

**Huomaa!** Voit katkaista yhteyden myös sammuttamalla toisen laitteen tai poistamalla sen Bluetooth-yhteyden käytöstä.

## Lentokonetila

**Lentokonetila**-tilassa et voi soittaa tai vastaanottaa puheluita, käyttää verkkoa, ladata sähköposteja tai tehdä mitään, mikä edellyttää Internet-yhteyttä. Tällä halutaan estää herkkien laitteiden häiriöt. Voit silti pelata pelejä, kuunnella musiikkia, katsoa videoita ja muuta sisältöä, kunhan kaikki tämä sisältö on tallennettu muistikortillesi tai sisäiseen muistiin.

Kun otat tabletin mukaasi ulkomaille, voit pitää sen lentotilassa. Jos teet niin, sinulle ei voi koitua lisäkuluja verkkovierailuista mutta voit silti ottaa langattoman Wi-Fi-yhteyden käyttöön. Ota virran säästämiseksi käyttöön **Lentokonetila** alueilla, joilla verkkoyhteyttä ei ole, koska tabletti etsii jatkuvasti käytettävissä olevia verkkoja, mikä kuluttaa virtaa. Voit saada ilmoituksia hälytyksinä, jos hälytyksiä on käytössä.

1. Napauta aloitusnäytöllä kohtaa  **Aseta** →  **Lisäasetukset** → **Verkko ja internet**.
2. Kytke  päälle napauttamalla **Lentokonetila**.

**Vihje:**  näkyy tilarivillä, kun tila on käytössä.

## Liitä tabletti tietokoneeseen

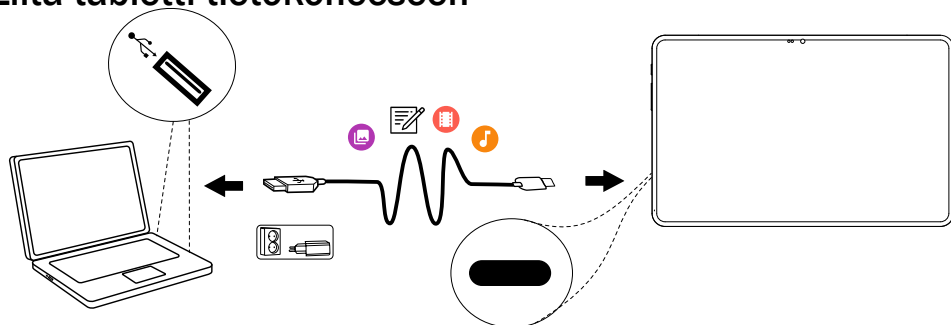

Kytke tabletti tietokoneeseen ja aloita kuvien, musiikin ja muiden tiedostojen siirtäminen. Tarvitset vain USB-johdon tabletin ja tietokoneen väliin. Tietokoneesi tiedostoselaimella voit vetää ja pudottaa sisältöä tabletin ja tietokoneen välillä.

**Huomaa!** Kaikkien tekijänoikeussuojattujen materiaalien siirtäminen ei välttämättä onnistu.

**Vihje:** Jos oletustallennussijainniksi on määritetty muistikortti, kaikki tabletilla otetut kuvat ja videot tallentuvat muistikortin **DCIM/Camera**-kansioon.

### Sisällön siirtäminen tabletin ja tietokoneen välillä

1. Kytke tablettisi tietokoneeseen USB-johdolla.

**Huomaa!** Sinun on ehkä odotettava, kunnes ajuriohjelma asennetaan tietokoneellesi, ennen kuin pääset käyttämään tablettia koneelta. Mac-käyttäjät, ks. <https://www.android.com/filetransfer/>.

2. Avaa tabletin ilmoituspaneeli pyyhkäisemällä tilariviä alas. Nykyinen yhteystyyppi näkyy näytössä ja normaali tila on **Laite lataa USB-yhteydellä**. Napauta **Laite lataa USB-yhteydellä/Android-järjestelmä** ja napauta uudelleen saadaksesi lisää valintoja (**Näet lisää vaihtoehtoja napauttamalla.**) ja valitse **Media-laite (MTP)**.
3. Tietokoneen näyttöön ilmestyy ponnahdusikkuna, jossa pyydetään valitsemaan, mitä haluat tehdä, kun olet kytkenyt tablettisi tietokoneeseen.
4. Valitse laitteen avaaminen ja tiedostojen tarkastelu tietokoneella.

5. Odot kunnes tabletti/muistikortti ilmestyy ulkoisena levyasemana tietokoneen tiedostoselaimeen.
6. Vedä ja pudota valittuja tiedostoja tabletin ja tietokoneen välillä.
7. Käytä tarpeen mukaan myös tietokoneesi **Poista laite turvallisesti**-toimintoa.
8. Kun olet valmis, irrota USB-johto.

**Vihje:** Kun kytket tablettisi tietokoneeseen, voit valita useita eri kytkentätiloja. Pyyhkäise tilariviä alaspäin ja valitse jokin vaihtoehdoista napauttamalla.

**Huomaa!** Kun tabletti/muistikortti on yhdistetty tietokoneeseen, tabletti ei voi käyttää muistikorttia. Tietyt tabletin toiminnot ja sovellukset, kuten kamera, eivät välttämättä ole käytettävissä. Voit siirtää tiedostoja USB-johdon avulla useimpien USB-massamuistirajapintaa tukevien laitteiden ja käyttöjärjestelmien välillä.

## Oman tabletin tiedot

Laitetietojen, kuten ohjelmistoversion tai akun tilan, tarkastelu ja laiteohjelmiston päivitys



1. Napauta aloitusnäytöllä kohtaa  **Katso** →
  -  **Oman tabletin tiedot.**
    - Valitse **Akun tiedot**, jos haluat tarkastella tietoja ja tilastoja akun tilasta ja akun käyttöhistoriasta.
    - Valitse **Muisti**, jos haluat tarkistaa käytetyn ja käytettävissä olevan muistin tilan.
    - Valitse **Tabletin tila**, jos haluat tarkastella järjestelmä- ja ohjelmistoversioita jne.
    - Valitse **Laitteen päivitys**, jos haluat tarkistaa saatavilla olevat ohjelmistopäivitykset. Katso *Laitteen päivittäminen*, s.38.
    - **Doron sovellusten lakitiedot** nähdäksesi luettelon niihin liittyvistä ohjelmistolisensseistä.

## Varmuuskopiointi

Google-tilisi tiedot on määritetty varmuuskopioitumaan automaattisesti. Noudata alla olevia asetuksia, joilla varmistat, että yhteystietosi,

järjestelmäasetukset, sovellukset, kalenteri ja sähköpostit säilyvät, kun määrität samaan Google-tiliin uuden laitteen.

## Google-varmuuskopiointi

1. Napauta aloitusnäytöltä  **Aseta** →  **Lisäasetukset** → **Järjestelmä**.
2. Vieritä ja valitse **Varmuuskopiointi** ja varmista, että kytkin on päällä , jotta laitteen tiedot pysyvät turvassa.

Markkinoilla on useita sovelluksia, joilla voit varmuuskopioida valokuvia, videoita jne. Osa sovelluksista tarjoaa pilvitalennustilaa, johon sisältöä voidaan ladata, ja mahdollisuuden palauttaa tarvittaessa tiedot. Hae sovelluksia  **Play Store** -kaupasta, ks. *Google™ Play Store*, s.45. Google Drive® on esiasennettu tablettiin.

## Laitteen päivittäminen

Kun laitteesi on yhteydessä Wi-Fi-verkkoon, laiteohjelmisto päivittää sen uusimpaan ohjelmistoversioon langattoman palvelun kautta.

**Huomaa!** Päivityksen aikana tablettisi on väliaikaisesti poissa käytöstä eikä sillä voi soittaa edes hätäpuheluita. Kaikki yhteystiedot, kuvat, asetukset jne. pysyvät tallennettuina tabletissa. Älä keskeytä päivitystä.

### TÄRKEÄÄ

Suosittelemme, että päivität aina laitteeseesi uusimman ohjelmistoversion, jotta laite toimii parhaalla mahdollisella tavalla ja sisältää uusimmat parannukset. Kun uusi ohjelmisto on saatavilla, tilariville tulee asiaa koskeva ilmoitus tai saat erillisen ilmoituksen. Aloita lataaminen valitsemalla se. Latausaika voi vaihdella Internet-yhteydestä riippuen.

Käyttämällä laitetta hyväksyt asentavasi minkä tahansa Doro toimittaman käyttöjärjestelmän ohjelmistopäivityksen mahdollisimman pian ilmoituksen jälkeen.

Päivittämällä laitteesi autat pitämään sen suojattuna.

Doro pitää päivitykset saatavilla takuuajan / lakisääteisen takuuajan ajan edellyttäen, että tämä on mahdollista kaupallisesta ja teknisestä näkökulmasta.

Laitteesi tarkistaa saatavilla olevat ohjelmistopäivitykset automaattisesti. Noudata näytölle tulevia ohjeita, kun saat ilmoituksen ohjelmistopäivityksestä.

## Huomaa!

- Joissakin tapauksissa käyttöjärjestelmän säännölliset päivitykset voivat viivästyttää suunniteltuja tietoturvapäivityksiä.
- Doro tekee aina parhaansa toimittaakseen turvallisuuspäivitykset mahdollisimman pian soveltuviin malleihin. Turvallisuuspäivitysten toimitusaika voi vaihdella alueittain, ohjelmistoversioittain ja malleittain.



### VARO

Jos et päivitä laitettasi ilmoituksen jälkeen, laitteen takuu voi mitätöityä. Katso ohjelmistopäivitysten suunniteltu aikataulu osoitteesta: [doro.com/softwareupdates](https://doro.com/softwareupdates)

## Tabletin uudelleenkäynnistäminen

Syynä laitteen asetusten nollaamiseen voi olla jatkuva ongelma, jota ei pystytä ratkaisemaan, tai se, että laite jää jumiin eikä vastaa komentoihin. Tässä laitteessa on kiinteä akku, eikä laitetta voi siksi käynnistää uudelleen akkua irrottamalla.

Jos tabletti on käynnistettävä uudelleen

- Pidä **virtapainiketta** painettuna yli 8 sekuntia tai kunnes tunnet värinän, joka käynnistää laitteen uudelleen. Tabletti käynnistyy uudelleen automaattisesti.
- Vaihtoehtoisesti voit käynnistää laitteen uudelleen painamalla nollausreikää varovasti paperiliittimellä tai vastaavalla. Varmista, että tappi on kohtisuorassa reikään nähden, jotta laite tai tappi ei vahingoitu.

## Tabletin nollaaminen

### TÄRKEÄÄ

Kun tabletin asetukset nollataan, tyhjennetään lähes kaikki tiedot. Näitä ovat esimerkiksi ladatut ja asennetut sovellukset, tilit, järjestelmä- ja sovellusdata ja asetukset. Varmista, että sinulla on varmuuskopiot kaikista tiedoista ja tiedostoista, jotka haluat säilyttää, ennen kuin nollaat laitteen asetukset. Varmuuskopio on tietojen turvakopio. Lue huolellisesti alla oleva teksti ennen kuin aloitat.

Syynä tabletin asetusten nollaamiseen (**Poista data (tehdasasetuksiin)**) voi olla jatkuva ongelma, jota ei pystytä ratkaisemaan. Syynä voi olla myös se, että haluat antaa tabletin jonkun toisen henkilön käyttöön.

**Huomaa!** Kaikki tablettiin sen hankkimisen jälkeen tallennetut tiedot menetetään.

### Poikkeukset

- Kaikki **SD-kortti**-kortille tallennetut tiedot, jos sellainen on asennettu- na (ks. kohdat *Aseta muistikortti*, s.3 ja *Ulkoinen muisti*, s.42).
- Google™-sovellukset ja -data – jos varmuuskopiointi on käytössä, ks. *Varmuuskopiointi*, s.37.
- Tiedot, jotka olet tallentanut pilvipalveluun (tai tietokoneelle, ks. kohta *Liitä tabletti tietokoneeseen*, s.36).

### TÄRKEÄÄ

Muista Google-tili, jolla tablettisi on viimeksi kirjautunut, mukaan lukien näytön lukitus-PIN-koodi. Googlen varkaudenestomekanismi pyytää sinua antamaan sen Google-tilin tiedot, johon tablettisi on viimeksi kirjautunut, jotta henkilöllisyyden todennuksen navigointinäyttö käynnistyy. Tablettisi voi käynnistyä kunnolla vasta, kun henkilöllisyyden todennus on tehty.

## Tabletin nollaaminen

1. Napauta aloitusnäytöltä  **Aseta** →  **Lisäasetukset** → **Järjestelmä** → **Palautusvalinnat**:
2. Valitse **Nollaa Wi-Fin, mobiiliverkon ja Bluetoothin asetukset**, jos haluat nollata kaikki verkkoasetukset ml. Wi-Fi ja Bluetooth. Lue huolellisesti näytöllä olevat tiedot, tämä on **tärkeää!**

3. Valitse **Nollaa sovellusasetukset**, jos haluat nollata sovellusasetukset:
- Käytöstä poistetuille sovellukset.
  - Käytöstä poistetuille sovellusilmoitukset.
  - Toimintojen oletussovellukset.
  - Sovellusten taustadatarajoitukset.
  - Kaikki käyttöoikeusrajoitukset.

Et menetä mitään sovellustietoja tai itse sovellusta, ainoastaan sovelluksen muutetut asetukset.

4. Valitse **Poista data (tehdasasetuksiin)**, jos haluat poistaa kaikki tiedot tablettisi **sisäisestä muistista**, mukaan lukien:
- Google-tilisi.
  - Järjestelmän ja sovellusten tiedot ja asetukset.
  - Ladatut sovellukset.
  - Musiikin/videot/valokuvat.
  - Muut käyttäjätiedot.



### **VARO**

Tämä on viimeinen vaihe ennen kuin laitteelta poistetaan **peruuttamattomasti** KAIKKI data, mukaan lukien Google- tai muun tilin asetukset, järjestelmä- ja sovellustiedot ja asetukset.

5. Kun tablettisi asetukset on nollattu, siinä käytetään jälleen tehdasasetuksia ja se on juuri sellainen kuin tabletin hankittuasi.

## **Muisti ja tallennustila**

**Huomaa!** Kun päivität tabletin, käytettävissä oleva kapasiteetti voi muuttua.

Tabletissa on erilaisia muisti- ja tallennusmahdollisuuksia.

### **Sisäinen tallennustila**

Sisäistä tallennustilaa käytetään ladatun tai siirretyn sisällön sekä käyttäjän henkilökohtaisten asetusten ja datan tallentamiseen. Esimerkkejä tästä ovat hälytykset ja muistutukset, äänenvoimakkuus- ja kieliasetukset, sähköpostiviestit, kirjanmerkit, yhteystiedot, kalenterimerkinnot, valokuvat, videot ja musiikki.

**Huomaa!**

## Ulkoisen muisti

Voit käyttää ulkoista muistikorttia, jos haluat saada lisää sisäistä tallennustilaa tai siirrettävän muistin. Mediakorteille on olemassa erilaisia standardeja. Käytä vain yhteensopivia muistikortteja. Tämän laitteen kanssa yhteensopiva korttityyppi: microSD, microSDHC, microSDXC maks. 128 Gt Lyhenne SD tulee sanoista Secure Digital. Pienen kapasiteetin korteille mahtuu vähemmän tietoa. Tabletti toimii myös ilman siihen asetettua SD-korttia. Suosittelemme käyttämään nopeaa muistikorttia, erityisesti, jos käytät sitä sisäisenä muistina. Useimmat sovellukset pystyvät lukemaan dataa muistikortilta, mutta vain tietyt sovellukset pystyvät tallentamaan tiedostoja tällaiseen muistiin. Voit esimerkiksi määrittää kamerasovelluksen tallentamaan kuvat suoraan muistikortille.

**Huomaa!** Jos liität tablettiisi ulkoisen muistin, suosittelemme tallennussijainnin vaihtamista oletusasetuksesta. Näin voit tallentaa tablettiisi enemmän tiedostoja, kuten kuvia ja videoita. Suosittelemme, että kopioit valokuvasi säännöllisesti tabletin sisäisestä muistista tietokoneellesi, ks. *Liitä tabletti tietokoneeseen*, s.36. Kuvatiedostot sijaitsevat tablettisi DCIM-kansiossa. Lyhenne DCIM tulee englanninkielisistä sanoista Digital Camera IMages (digikameran kuvat), ja se on oletusarvoinen hakemistorakenne digikameroissa ja tablettien kameroissa.

### Ulkoisen muistin käyttäminen laajennettuna sisäisenä tallennustilana

Jos sisäinen muisti loppuu, voit asentaa ulkoisen muistikortin ja alustaa sen laajennetuksi sisäiseksi tallennustilaksi.



#### **VARO**

Kun alustat muistikortin, kaikki olemassa olevat tiedot poistetaan, eikä niitä voi palauttaa.



Kun alustat muistikortin sisäiseksi tallennustilaksi:

- Muistikortille voi ladata tiedostoja, kuten valokuvia ja videoita.
- Voit asentaa sovelluksia muistikortille, mutta joidenkin sovellusten tallennusta muistikortille rajoitetaan.
- Et voi siirtää muistikorttia laitteiden välillä.
- Muistikorttia voidaan käyttää laitteesi tallennustilan lisäksi.





## Alusta muistikortti sisäiseksi tallennustilaksi

Kun asennat uuden muistikortin, saat ilmoituksen uudesta kortista **SD-kortti/Määritä koskettamalla**.

1. Avaa napauttamalla ja napauta sitten **Tabletin tallennustila**
2. Jos et saa tätä ilmoitusta, napauta aloitusnäytöllä  **Aseta** →  **Lisäasetukset** → **Tallennustila** → valitse **SD-kortti**:
3. Alusta muistikortti sisäiseksi tallennustilaksi napauttamalla  → **Alusta sisäisenä**.
4. Vahvista painamalla **Alusta** ja odota valmistumista. Se voi kestää jonkin aikaa säilytyskapasiteetista riippuen.

## Asennettujen sovellusten siirtäminen

Jos muistikorttisi on alustettu sisäiseksi tallennustilaksi, voit siirtää asennettuja sovelluksia muistikortille, mutta joidenkin sovellusten tallennusta muistikortille rajoitetaan.

1. Napauta  **Aseta** →  **Lisäasetukset** → **Sovellukset** → **Näytä kaikki sovellukset** → ja valitse siirrettävä sovellus.
2. Napauta **Tallennustila ja välimuisti** → **Vaihda** → valitse sijainti sovellukselle **Sisäinen jaettu tallennustila** tai **SD-kortti**.

Saat lisäohjeita osoitteesta [support.google.com/android/answer/12153449](https://support.google.com/android/answer/12153449)

## Ulkoisen muistin käyttäminen siirrettävänä muistina



Jos yleismuisti loppuu, voit asentaa ulkoisen muistikortin siirrettäväksi tallennustilaksi.

Kun alustat muistikortin siirrettäväksi tallennustilaksi:

- Voit tallentaa muistikortille tiedostoja, kuten valokuvia ja videoita.
- Et voi asentaa muistikortille sovelluksia.
- Voit siirtää muistikortin eri laitteiden välillä.

## Alusta muistikortti siirrettäväksi tallennustilaksi

Kun asennat uuden muistikortin, saat ilmoituksen uudesta kortista **SD-kortti/Määritä koskettamalla**.

1. Avaa napauttamalla ja napauta sitten **Tabletin tallennustila**
2. Jos et saa tätä ilmoitusta, napauta aloitusnäytöllä  **Aseta** →  **Lisäasetukset** → **Tallennustila** → valitse **SD-kortti**:



3. Alusta muistikortti siirrettäväksi tallennustilaksi napauttamalla  →  
**Alusta.**
4. Vahvasta painamalla **Alusta** ja odota valmistumista. Se voi kestää jonkin aikaa säilytyskapasiteetista riippuen.

Saat lisäohjeita osoitteesta [support.google.com/android/answer/12153449](https://support.google.com/android/answer/12153449)

## Muistitilan vapauttaminen

Laitteen muistilla on tapana täyttyä normaalin käytön seurauksena. Jos tablettillesi alkaa hidastua tai sovellukset sulkeutuvat yllättäen, harkitse seuraavaa:

Kun käytät verkkoa tai sovelluksia tabletilla, tablettisi välimuistiksi kutsuttuun muistiin tallennetaan väliaikaistiedostoja. Kun seuraavalla kerralla vieraillet samalla verkkosivulla tai käytät samaa sovellusta, tabletti lataa sen välimuistista sen sijaan, että kaikki sisältö olisi ladattava uudelleen palvelimelta, mikä veisi aikaa ja kuormittaisi yhteyttä. Nämä tiedostot muuttuvat ajan myötä turhiksi ja niitä kutsutaan **roskatiedostoiksi**. Voit poistaa **roskatiedostot** ja muita tiedostoja alla olevien ohjeiden avulla.

1. Napauta aloitusnäytöllä kohtaa  **Katso** →  
 **Oman tabletin tiedot** → **Muisti**.
2. Seuraavassa on muutamia muistinpuhdistusehdotuksia. Valitse itsellesi parhaiten sopiva puhdistusmenetelmä. Aloita poistamalla **roskatiedostot**
3. Napauta **Sisäinen jaettu tallennustila** tai **SD-kortti** (jos asennettu) nähdäksesi muistissa olevat erityyppiset tiedot.



**Vihje: Roskatiedostojen** määrä kasvaa ajan myötä, joten tämä puhdistus kannattaa suorittaa säännöllisesti

## Kuvien poistaminen

- Jos otat tabletillasi paljon kuvia, muista varmuuskopioida ne säännöllisesti tietokoneellesi. Tämä estää kuvien menettämisen, jos tablettillesi tapahtuu jotain, ja kun kuvat on varmuuskopioitu toisaalle, voit poistaa ne tabletista ja vapauttaa tallennustilaa. Pääset käsiksi kuviisi liittämällä tablettisi tietokoneeseen USB-kaapelilla, ks. *Liitä tabletti tietokoneeseen*, s.36.
- Valokuvien varmuuskopiointiin on olemassa myös monia erilaisia palveluita, joissa varmuuskopiointi useimmiten tapahtuu automaattisesti.

Tähän tablettiin on esiasennettu Google-sovellus **Kuvat**, joka tukee rajatonta tallennusta sekä valokuvien ja videoiden varmuuskopiointia ja jopa luo minialbumia puolestasi.

## Käyttämättömien sovellusten asennuksen poistaminen

1. Napauta aloitusnäytössä kohtaa  **Katso** →  **Omat sovellukset**.
2. Hae sovellus, jota et enää käytä ja paina sen kuvaketta pitkään.
3. Napauta kohtaa **Poista asennus**.
4. Vahvista napauttamalla **OK**.

**Huomaa!** Osa sovelluksista on esiasennettuja, eikä niiden asennusta voi poistaa.

Kaikkia ostoja hallinnoidaan Google-tililläsi. Jos haluat asentaa tietyn sovelluksen uudelleen myöhemmin, sinua ei veloiteta samasta sovelluksesta uudelleen edellyttäen, että olet kirjautuneena alkuperäiselle Google-tilillesi.

## Google™ Play Store

### TÄRKEÄÄ

Palvelun käyttäminen edellyttää Internet-yhteyttä.

**Huomaa!** Tarvitset Google™-tilin, jotta voit käyttää **Play Store** -kauppaa. Gmail-tilisi on myös Google-tilisi, joten voit käyttää Gmail-käyttäjänimeä ja -salasanaa myös muissa Google-tuotteissa (esim. YouTube, Google Play ja Google Drive).



Voit selata käytettävissä olevia sovelluksia ja pelejä eri luokissa tai Top-listojen avulla, joita ovat mm. maksullisten ja ilmaisten sovellusten Top-listat. Voit myös etsiä tiettyä sovellusta tai peliä.

Jotkin sovellukset ovat maksullisia. Hinta näkyy sovelluksen kuvauksessa. Sama pätee, jos sovellus on ilmainen. Maksat Google™ Pay -toiminolla, joka voidaan rekisteröidä, kun määrität Google™ -tiliä tai ostaessasi ensimmäistä kertaa.



## Sovellusten asentaminen

1. Napauta aloitusnäytöltä  **Play Store**.

2. Etsi kohde, jonka haluat ladata, selaamalla luokkia tai käyttämällä hakutoimintoa.
3. Katso kohteen tietoja napauttamalla sitä, ja suorita asennus/ostos ohjeiden mukaan.



**Vihje:** Kaikki ladatut sovellukset löytyvät  **Play Store** -kaupasta. Napauta tilikuvaketta  ja tilisi ensimmäistä kirjainta näytön oikeassa yläkulmassa ja valitse **Hallitse sovelluksia ja laitteita** .

### Asennetun sovelluksen päivittäminen

1. Napauta  **Play Storessa** tilikuvaketta  ja valitse **Hallitse sovelluksia ja laitteita** → **Yleiskatsaus**.
2. Voit valita kaikkien päivitettävien sovellusten päivittämisen, napauta silloin **Päivitä kaikki**. Vaihtoehtoisesti voit valita tietyn sovelluksen napauttamalla **Näytä tiedot** ja valitsemalla **Päivitä** ja vahvistamalla.

**Huomaa!** Saat ilmoituksen, kun asentamiisi sovelluksiin on tarjolla päivityksiä. Päivitä sovellukset aina uusimpaan versioon, jotta niiden suorituskyky ja turvallisuus on parhaalla tasolla.

### Sovellusten poistaminen

1. Napauta  **Play Storessa** tilikuvaketta  ja valitse **Hallitse sovelluksia ja laitteita** → **Hallitse**.
2. Valitse sovellus napauttamalla, napauta → **Poista asennus** ja vahvista.  
Vaihtoehtoisesti voit valita yhden tai useamman sovelluksen ja poistaa valittujen sovellusten asennuksen napauttamalla  → **Poista asennus**.

**Vihje:** Voit myös pitää sovelluskuvaketta painettuna aloitusnäytössä tai sovellusnäytössä ja napauttaa sitten **Poista asennus**.

## Kuulokemikrofoni

Kuulokemikrofonia/kuulokkeita (USB Type-C) voidaan käyttää tämän tabletin kanssa.

Jos sinulla on suosikkikuulokkeet, joissa on 3,5 mm:n stereoliitin, voit käyttää USB-C-3,5 mm:n kuulokesovitinta (sekä digitaalisesta analogiseksi muunninta (DAC) että analogista sovitinta).

**Huomaa!** Digitaaliset kuulokkeet eivät toimi samanaikaisesti näppäimistön kanssa.

- Kytke kuulokkeet USB-C-liittimeen. Tabletin sisäinen mikrofoni kytkeytyy automaattisesti pois päältä, kun kuulokemikrofoni kytketään.





## VARO

Kuulokemikrofonin liian suuri äänenvoimakkuus voi aiheuttaa kuulovaurioita. Säädä kuulokkeiden äänenvoimakkuus huolellisesti.

## Yhteystiedot



### Uuden merkinnän lisääminen

Yhteystietosi synkronoidaan automaattisesti Google-tilin kanssa (edellyttäen, että olet kirjautunut Google-tilillesi). Google-tilin synkronoinnin hallinta, ks. *Varmuuskopiointi*, s.37.

1. Napauta aloitusnäytössä kohtaa  **Lisää** →  **Yhteyshenkilö**. Voit joutua valitsemaan tilin, jolle yhteystiedot tallennetaan.
2. Syötä yhteystiedot ja lisää käytettävissä olevat tiedot. Voit lisätä tietoja napauttamalla **Lisää kenttiä**.
3. Uusi yhteystieto luodaan, kun napautat **Tallenna**.

**Vihje:** Piilota näppäimistö napauttamalla ↓ ja aktivoi se uudelleen yksinkertaisesti napauttamalla tekstikenttää uudelleen.



### Yhteystietojen hallinta

1. Napauta aloitusnäytöllä kohtaa  **Katso** →  **Omat yhteyshenkilöt**.
2. Etsi haluamasi yhteystieto ja avaa se napauttamalla.
3. Lisää se suosikkiyhteystiedoksi napauttamalla ☆.
4. Napauta **Muokkaa yhteystietoa**, jos haluat muuttaa tietoja.
5. Lisää kuva napauttamalla kohtaa .
6. Määritä yhteystiedot loppuun noudattamalla näytön ohjeita.
7. Napauta **Tallenna**, kun olet valmis. Yhteystietosi synkronoidaan automaattisesti Google-tilin kanssa (edellyttäen, että olet kirjautunut ja tallentanut yhteystiedot Google-tilillesi). Google-tilin synkronoinnin hallinta, ks. *Varmuuskopiointi*, s.37.

**Vihje:** Suosikkiyhteystiedot löytyvät helposti yhteystietoluettelon alusta.

## Lisää yhteystiedon pikakuvake aloitusnäytölle

Voit helposti lisätä pikakuvakkeen yhteystietoon aloitusnäytölle.

1. Napauta aloitusnäytöllä kohtaa  **Aseta** →  **Kotisivuni** → **Omat Widgetit**.
2. Etsi **Yhteystiedot** ja valitse, millaisen pikakuvakkeen haluat. Aseta pikakuvake haluamaasi kohtaan vetämällä.
3. Etsi haluamasi yhteystieto ja napauta sitä.

## Yhteystietojen tuominen ja vieminen

Katso lisäohjeita yhteystietojen tuomisesta ja viemisestä osoitteesta [support.google.com/contacts/](https://support.google.com/contacts/).

**Huomaa!** Saat parhaan suorituskyvyn, kun tuot SIM-kortin yhteystiedot ja tallennat ne Google-tilillesi. Tallentamalla yhteystietosi Google-tilille, minimoit riskin niiden menettämisestä, jos SIM-kortti vaurioituu tai tabletti katoaa.



## Turva-asetukset

### Etäapu

Anna henkilön, johon luotat, hallinnoida tablettiasi esimerkiksi etätoimintona. Voit pyytää tätä toimintoa ottamalla yhteyttä Doro-asiakastukeen. Salli heidän hallinnoida ja siirtää tiedostoja sekä auttaa sinua ylläpitotehtävien sekä mahdollisten ongelmien hoitamisessa etäkäytöllä.

Etätukea antavalla henkilöllä on oltava Teamviewer asennettuna laitteeseen. Teamviewer-ohjelman voi ladata ja asentaa useaan eri käyttöjärjestelmään osoitteesta <http://www.teamviewer.com/download/>.

### Yhteyden muodostaminen etätuki-istuntoa varten

1. Napauta aloitusnäytöltä  **Aseta** →  **Turva-asetukset** →  **Etäapu**.
2. Jotta voit käyttää etäapusuovellusta, sinun on hyväksyttävä Teamviewerin käyttöehdot. Selaa lyhyttä esittelyä.
3. Jaa **tunnisteesi** henkilökohtaisen teknisen tukihenkilösi kanssa etäkäytön sallimiseksi. Valitse, miten haluat jakaa tunnuksesi, napauttamalla kohtaa **Lähetä tunnisteeni...**

4. Salli etäapuistunto noudattamalla näytön ohjeita.
5. Lopeta TeamViewer avaamalla ilmoituspaneeli ja pyyhkäisemällä tilariviltä alas. Napsauta kohtaa QuickSupport ja napauta kohtaa **X** oikeassa yläkulmassa.
6. Vahvista painamalla **Sulje** sulkeaksesi etäapuistunnon.

**Huomaa!** Kaikki TeamViewer-yhteydet ovat huolellisesti salattuja, eivätkä ulkopuoliset siten pääse käyttämään niitä. Katso tarkat tekniset tiedot yhteyksistä, turvallisuudesta ja tietosuojasta tietoturvalausunnosta osoitteesta <http://www.teamviewer.com/en/products/security>.





## Google-haku

### TÄRKEÄÄ

Palvelun käyttäminen edellyttää Internet-yhteyttä.

**Huomaa!** Käytettävissä olevat vaihtoehdot voivat vaihdella laiteasetusten mukaan.

## Verkkoselaimen käyttäminen

1. Napauta aloitusnäytöllä Google™-hakukenttää .
- Huomaa!** Ensimmäisellä kerralla sinulta kysytään, haluatko kirjautua sisään Google-tililläsi.
2. Tee Internet-haku napauttamalla -kirjaimen vieressä ja kirjoittamalla hakusanat tai liittämällä kopioimasi teksti.
3. Kun aloitat Google-haun, voit löytää tietoja nopeammin käyttämällä ennakoivaa hakua. Ennakoiva haku antaa mahdollisia hakutermejä, jotka liittyvät termeihin, joita kirjoitat ja joita muut ihmiset hakevat.
4. Valitse sopivimmat hakutulokset napauttamalla .  
Palaat takaisin napauttamalla .

## Sovellukset

Sovellus voi olla ohjelma tai peli, jota voit käyttää Doro Tablet -laitteellasi. Esiasennetut sovellukset voivat vaihdella markkina-alueesta ja palveluntarjoajasta riippuen. Jotkin sovellukset vaativat Internet-yhteyden. Kysy

palveluntarjoajaltasi tilauksen tarkat kustannukset ennen sen aktivointia. Jotkin sovellukset ovat maksullisia. Hinta näkyy sovelluksen kuvauksessa samoin kuin maininta siitä, jos sovellus on ilmainen. Ladattujen ja asennettujen sovellusten käyttö ei maksa mitään, paitsi jos siihen tarvitaan Internet-yhteyttä.

Lataa ja asenna kaikki tarvitsemasi sovellukset *Google™ Play Store* -kaupan avulla.

## Sähköposti

### TÄRKEÄÄ

Palvelun käyttäminen edellyttää Internet-yhteyttä.







**Huomaa!** Kiinnitä huomiota valittuun tiliin, jos laitteellasi on useampi kuin yksi tili.

**Vihje:** Gmail on esiasennettuna ja käytettävissä **Google**-kohdassa, johon pääset aloitusnäytöltä. Katso lisäohjeita osoitteesta [support.google.com/mail/](https://support.google.com/mail/).

Voit tietenkin halutessasi asentaa jonkin toisen sähköpostisovelluksen.



## Sähköpostiviestien kirjoittaminen

Seuraavassa kuvataan, kuinka sähköpostia lähetetään yhteystietoihin tallennetulle yhteyshenkilölle.

1. Napauta aloitusnäytöllä kohtaa  **Lähetä** →  **Sähköposti**.
2. Napauta  **Yhteyshenkilölle**.  
Vaihtoehtoisesti voit napauttaa  **Sähköpostiosoitteeseen**.
3. Valitse yksi tai useampia yhteystietoja napauttamalla.
4. Kirjoita tekstisi.
5. Kirjoita otsikko.
6. Voit liittää liitteitä sähköpostiviestiin napauttamalla .
7. Saat näkyviin lisävaihtoehtoja napauttamalla .
8. Kun olet valmis, lähetä napauttamalla .



## Sähköpostiviestien lukeminen

1. Napauta aloitusnäytöllä kohtaa  **Katso** →  **Omat sähköpostit**.
2. Lue sähköpostiviesti napauttamalla.
3. Saat näkyviin lisävaihtoehtoja napauttamalla .

**Huomaa!** Huomaa, että lisävaihtoehtoja saadaan kahdesta  -kuvakkeesta.

## Sähköpostiasetukset



1. Napauta aloitusnäytöllä kohtaa  **Katso** →  **Omat sähköpostit**.
2. Napauta  →  **Asetukset**.

## Kamera

**Vihje:** Jotta saisit teräviä kuvia, pyyhi linssi puhtaaksi kuivalla liinalla.



**Huomaa!** Älä ota valokuvia tai kuvaa videoita muista ihmisistä ilman heidän lupaansa. Älä ota valokuvia tai kuvaa videoita, kun se on kiellettyä tai jos se voi loukata toisten koskemattomuutta.



## Kameran avaaminen

1. Napauta aloitusnäytöllä  **Kamera**.
2. Käytä kahta sormeaa ja levitä ne erilleen näytöllä lähentääksesi kuvaa, ja nipistä loitontaaksesi kuvaa.
3. Ota kuva napauttamalla kamerapainiketta  -sovelluksessa.





## Selfien ottaminen

Selfie on kuva itsestäsi. Voit ottaa kuvan itsestäsi käyttämällä etukameraa.

1. Saat näkyviin kameravalinnat napauttamalla .
2. Ota omien kuvien ottamiseen tarkoitettu etukamera käyttöön napauttamalla .
3. Katso kameraan. Siirrä kameran kulmaa, kunnes mieluinen kuvakulma löytyy.
4. Kun kasvosi ovat näytössä, ota kuva itsestäsi napauttamalla .

**Huomaa!** Voit vaihtaa taka- ja etukameran välillä napauttamalla ●●● ja sitten /.

## Videon kuvaaminen

1. Pyyhkäise esikatselunäytöllä vasemmalta oikealle ja napauta  **Video**.
2. Napauta kohtaa , jos haluat tallentaa videon. Lopeta tallentaminen napauttamalla .
3. Palaa kameratilaan pyyhkäisemällä esikatselunäytössä vasemmalle oikealle ja napauttamalla  **Kamera**.

## Kameran asetukset

### Kohdennus



- Napauta kuvaa esikatselussa kohdasta, johon haluat kohdentaa.

### Zoomaus

- Aseta esikatselunäytöllä kaksi sormea näytölle ja levitä sormia lähentääksesi näyttöä tai nipistä niitä yhteen loitontaaksesi näyttöä.
- Voit myös käyttää äänenvoimakkuuspainikkeita zoomaamiseen: äänenvoimakkuuden nostaminen lähentää ja äänenvoimakkuuden laskeminen loitontaa.

### Ajastin

Ajastimen avulla voit ajastaa viivästetyn valokuvauksen ottamisen.

- Valitse valokuvauksen viiveajastin napauttamalla ●●● ja sitten ajastinkuvaketta .
- Voit aloittaa kuvaamisen ajastuksen napauttamalla sovelluksessa kamerapainiketta .

### Ruudukko



Ruudukko on kameran asetus, joka näyttää viivat/ruudukot, jotta voit arvioida kohteen mittasuhteet.



Valitse ruudukon asetukset napauttamalla ●●● ja sitten ruudukokuvaketta .

-  näkyy, kun ruudukko on pois päältä.

-  näkyy, kun ruudukko on päällä.

## Videokuvauksen salamavalo

Valitse salama-asetukset napauttamalla  ja sitten salamakuvaketta  <sup>A</sup>:

-  <sup>A</sup> kamerasovellus valitsee automaattisesti, käytetäänkö salamaa vai ei
-  kamerasovellus käyttää aina salamaa.
-  kamerasovellus ei käytä salamaa.

## Kamera-asetukset

### Asetukset riippuvat kuvaustilasta





1. Siirry kameran/videon asetuksiin pyyhkäisemällä esikatselunäytössä vasemmalta oikealle ja napauttamalla . Käytettävissä voi olla erilaisia vaihtoehtoja kuvaustilasta riippuen.
2. Valitse ja säädä eri asetuksia napauttamalla.

## Gallerian kuvien käsittely

**Vihje:** Pääset galleriaan kameratilassa valitsemalla kameran esikatselussa pienoiskuvakkeen näytön oikeasta alakulmasta.

### Tarkastele/käsittele kuvia tai videoita

Voit käyttää Google Photos- tai Google Gallery -sovellusta valokuvien ja videoiden käsittelyyn, mutta voit myös asentaa jonkin muun kuvan ja videon käsittelysovelluksen.

1. Napauta aloitusnäytöllä kohtaa  **Katso**   **Omat kuvat ja videot.**
2. Saat näkyviin lisävaihtoehtoja napauttamalla .
3. Valitse näytettävä/toistettava kuva/video.
4. Voit siirtyä seuraavaan tai edelliseen kuvaan/videoon pyyhkäisemällä vasemmalle tai oikealle. Saat näkyviin lisävaihtoehtoja napauttamalla .



**Vihje:** Katso lisäohjeita osoitteesta [support.google.com/photos/](https://support.google.com/photos/)

## Internet (verkkoselain)

### TÄRKEÄÄ

Palvelun käyttäminen edellyttää Internet-yhteyttä.

### Verkkoselaimen käyttäminen

1. Napauta aloitusnäytöllä kohtaa  **Etsi** →  
 **Jokin internetissä oleva asia.**
2. Syötä sana tai fraasi, jota haluat hakea ja napauta .

**Huomaa!** Ensimmäisellä kerralla sinulta kysytään, haluatko kirjautua sisään Google-tililläsi.

Voit myös kirjoittaa haettavan sanan tai fraasin suoraan aloitussivun Google-palkkiin.

**Vihje:** Katso lisäohjeita osoitteesta [support.google.com/websearch/](https://support.google.com/websearch/)

### Musiikki

Voit kuunnella tablettiisi tallennettua musiikkia ja äänitiedostoja, sekä musiikkia internetistä.

#### Musiikin toistaminen

1. Napauta aloitusnäytöltä **Google**-kansiota ja napauta **YT Music**. Kun käynnistät tämän sovelluksen ensimmäisen kerran, sinulta kysytään, haluatko tilata Googlen musiikkipalvelun.
2. Napauta **Kirjasto**, jos haluat etsiä ja katsoa käytettävissä olevaa musiikkia.
3. Valitse eri luokista, kuten soittolistat, artistit, albumit.



**Vihje:** Musiikkia kuunnellessasi voit käynnistää ja pysäyttää musiikin ilmoituspaneelin pika-asetuksista. Avaa ilmoituspaneeli pyyhkäisemällä tilariviä alas. Voit myös käyttää muita ominaisuuksia ja sovelluksia kuunnellessasi musiikkia.

Katso lisäohjeita osoitteesta [support.google.com/googleplaymusic/](https://support.google.com/googleplaymusic/).





### Kalenteri

**Huomaa!** Kiinnitä huomiota valittuun tiliin, jos laitteellasi on useampi kuin yksi tili.

## Tapahtuman lisääminen

1. Napauta kohtaa  **Lisää** →  **Tapahtuma**.
2. Viimeistele tapahtuma noudattamalla näyttöön tulevia ohjeita.
3. Vahvista napauttamalla **Tallenna**.

## Tapahtumien muokkaaminen tai poistaminen

1. Napauta kohtaa  **Katso** →  **Oma kalenteri**.
2. Valitse merkintä selaamalla kalenteria tai napauta  etsiäksesi haluttua merkintää.
  - Muokkaa napauttamalla kohtaa .
  - Poista tapahtuma napauttamalla  → **Poista**.

Katso lisäohjeita osoitteesta [support.google.com/calendar/](https://support.google.com/calendar/).

## Hälytys

### Hälytysten asettaminen



Tabletin on oltava päällä, jotta hälytys toimii asianmukaisesti.

**Vihje:** Hälytys soi jopa hiljaisessa tilassa.

1. Napauta aloitusnäytössä kohtaa  **Lisää** →  **Hälytys** ja noudata näytön ohjeita.



**Vihje:** Voit säästää akkua ja estää saapuvat puhelut ja viestit kytkemällä **Lentokonetilan** päälle, niin että hälytystoiminto pysyy kuitenkin käytössä, ks. *Lentokonetila*, s.35.

### Hälytysten muokkaaminen tai poistaminen

1. Napauta aloitusnäytöllä kohtaa  **Aseta** →  **Omat hälytykset**.
2. Aseta/poista hälytys vaihtamalla .
3. Muokkaa hälytystä napauttamalla sitä.

### Hälytyksen lopettaminen ja torkkuajastin

Liu'uttamalla -kuvaketta kohtaan:





-  **Torkku**, voit asettaa torkkuajastimen 10 minuutiksi.
-  **Pysäytä** lopettaa hälytyksen.

## Ajastin

Käytä ajastinta laskemaan aikaa alaspäin määritetystä aikamäärästä.

**Vihje:** Ajastimen äänimerkki kuuluu myös äänettömässä tilassa.



### Lisää ajastin

1. Napauta aloitusnäytöllä kohtaa  **Lisää** →  **Ajastin**.
2. Aseta ajastimen kesto ja käynnistä laskuri napauttamalla .
3. Keskeytä napauttamalla  ja pysäytä napauttamalla .



## Omat muistiinpanot

Tämä ominaisuus käyttää Google Keep™ -sovellusta.

### Muistiinpanon lisääminen

1. Napauta kohtaa  **Lisää** →  **Muistiinpano**.
2. Syötä vaaditut tiedot.
3. Saat näkyviin lisävaihtoehtoja napauttamalla .

### Muistiinpanon tarkasteleminen/muokkaaminen/poistaminen

1. Napauta kohtaa  **Katso** →  **Omat muistiinpanot**.
2. Napauta haluamaasi muistiinpanoa ja muokkaa sitä tarvittaessa.
3. Saat näkyviin lisävaihtoehtoja napauttamalla .

Katso lisäohjeita osoitteesta [support.google.com/keep/](https://support.google.com/keep/).

## Taskulamppu

Pyyhkäise ilmoituspaneelia alaspäin ja kytke valo päälle napauttamalla  **Taskulamppu**. Sammuta napauttamalla uudelleen.

**Huomaa!** Tämä kuluttaa akkua erittäin nopeasti. Muista sammuttaa taskulamppu käytön jälkeen.

## Laskin

Helppojen laskutoimitusten tekeminen

1. Pyyhkäise aloitusnäytöllä ylöspäin tai napauta aloitusnäytön alaosan nuolta  ja avaa **Laskin** napauttamalla sitä.
2. Näppäile ensimmäinen luku, valitse toiminto (+, -, x, ÷) ja näppäile seuraava luku. Toista tarpeen mukaan.

3. Voit laskea tuloksen valitsemalla =.  
Poista viimeisin merkintä napauttamalla .

Tyhjennä tulos napauttamalla AC.

## Google Apps

### TÄRKEÄÄ

Palvelun käyttäminen edellyttää Internet-yhteyttä.

Kaikki esiasennetut Google™-sovellukset löytyvät **Google**-kansioista. Esi-asennetut sovellukset saattavat vaihdella markkina-alueesta riippuen. Lisätietoja sovelluksista saat kunkin sovelluksen ohjevalikosta.

**Huomaa!** Kaikki sovellukset eivät välttämättä ole saatavilla, tai joitakin niistä on voitu merkitä eri tavalla alueesta tai palveluntarjoajasta riippuen.

- Napauta aloitusnäytössä kohtaa **Google**, jos haluat avata Google™-sovelluksia.
  - **Google** etsi nopeasti kohteita Internetistä tai tabletistasi.
  - **Chrome** etsi tietoja ja selaa verkkosivuja.
  - **Gmail** lähetä tai vastaanota sähköposteja Google Mail -palvelun välityksellä.
  - **Maps** etsi sijaintisi kartalta, etsi sijainteja ja tarkastele eri paikkojen sijaintitietoja.
  - **YouTube** katso tai luo videoita ja jaa niitä muiden kanssa
  - **Drive** tallenna sisältöä pilveen, käytä sitä mistä tahansa ja jaa sitä muiden kanssa.
  - **YouTube Music** löydä, kuuntele ja jaa musiikkia tabletillasi. Voit ladata laitteeseesi tallennettua musiikkia pilveen ja käyttää sitä myöhemmin.
  - **Google TV** lataa videoita katsottavaksi Play Store -palvelusta, ks. *Google™ Play Store*, s.45.
  - **Duo** juttele kavereidesi kanssa yksityisesti tai ryhmässä.
  - **Galleria** etsi, hallitse ja muokkaa kaikkia eri lähteistä peräisin olevia valokuviasi ja videoita yhdessä paikassa.

## Pilvi

Pilvi ei ole fyysinen asia. Pilvi on palvelimista koostuva verkko, ja jokaisella palvelimella on eri tehtävä. Jotkin palvelimet käyttävät laskentatehoa sovellusten suorittamiseen tai "palvelun tarjoamiseen". Esimerkiksi kun otat kuvan tabletillasi, se tallentuu tablettisi sisäiseen muistiin. Kuitenkin silloin, kun lähetät kuvat Instagramiin, lataat ne pilveen.

Siksi kannattaa muistaa: Pilvi on palvelimista koostuva verkko. Jotkin palvelimet tarjoavat verkkopalvelua, kun taas toiset mahdollistavat tietojen tallentamisen ja käytön, kuten Instagram tai Dropbox. Saatat käyttää pilveä joka päivä. Olipa kyse Google Drivesta tai Evernotesta, aina kun tallennat tietoja käyttämättä tablettisi sisäistä tallennustilaa, tallennat tietoja pilveen.





## Sijaintiin perustuvat palvelut

Lyhenne LBS tulee sanoista Location-Based Service ja se on mobiililaitteille tarkoitettu ohjelmistosovellus, joka tarvitsee laitteesi sijaintitiedot. Palvelu voi olla kyselyperusteista, ja se voi tarjota hyödyllistä tietoa esimerkiksi lähimmästä ravintolasta. Palvelu voi olla myös palvelinlähtöistä, jolloin sinulle esimerkiksi lähetetään kuponkeja tai voit tarkastella työmatkaliikennettä. Lain mukaan sijaintipalveluihin on oltava lupa. Sen vuoksi sinun on valittava palvelun käyttö (vastattava kyllä), jotta voit käyttää sitä.

**Vihje:**  näkyy tilarivillä, kun jokin sovellus käyttää tablettisi sijaintitietoja.

**Huomaa!** Jos poistat laitteesi sijaintitiedot käytöstä, ne poistetaan käytöstä myös Google-sovelluksista ja muista kuin Googlen sovelluksista. Tämä merkitsee sitä, että sovellukset eivät voi käyttää tablettisi sijaintitietoja ja useat hyödylliset ominaisuudet poistuvat käytöstä.

## GPS-paikannuspalveluiden poistaminen käytöstä











1. Avaa ilmoituspaneeli aloitusnäytössä napauttamalla kohtaa  **Aseta**  
 →  **Omat yhteydet** →  **Maantieteellisen sijainnin asetukset**.
2. Vaihda  poistaaksesi paikannuspalvelut käytöstä.

### **VARO**

Jos poistat käytöstä paikannuspalvelut, sovellukset kuten kartta-, navigointi- ja sääsovellukset eivät voi käyttää paikannustietojasi.



## Tilakuvakkeet

	Lentotila		Wi-Fi-verkko
	Google Play Store -ohjelmistopäivityksiä saatavana		Bluetooth käytössä
	Lukematon sähköposti (Gmail-sovelluksessa)		Tiedonsiirto: datan tulo ▼, datan lähtö ▲.
	GPS käytössä		Tapahtui virhe tai vaaditaan varovaisuutta
	Kuuloke liitetty (ilman mikrofonia)		Hälytys aktiivinen
	Kuuloke liitetty (sis. mikrofonin)		Järjestelmäpäivitys saatavilla
	Akun lataustaso		

## Turvaohjeet



### VARO

Laitte ja varusteet voivat sisältää pieniä osia. Pidä kaikki laitteet poissa pienten lasten ulottuvilta.

Verkkovirtasovitin erottaa laitteen verkkovirrasta. Pistorasian on sijaittava lähellä laitetta, ja sen on oltava helposti käytettävissä.

## Verkkopalvelut ja kustannukset

Laitteen käyttö on hyväksytty WLAN IEEE 802.11 a/b/g/n/ac (2412 - 2472, 5150 - 5250, 5725 - 5850 MHz) -verkoissa.

## Käyttöympäristö

Noudata paikallisia lakeja ja säädöksiä ja sammuta laite paikoissa, joissa sen käyttö on kiellettyä tai joissa se voi aiheuttaa häiriöitä tai vaaratilanteita. Käytä laitetta vain normaalissa käyttöasennossa.

Laitteessa on myös magneettisia osia. Se voi vetää metalliesineitä puoleensa. Älä pidä luottokortteja tai muita magneettisia tietovälineitä laitteen lähellä. Niille tallennetut tiedot voivat kadota.

## Lääkinnälliset laitteet

Radioaaltoja lähettävien laitteiden käyttäminen voi häiritä puutteellisesti suojattuja lääkinällisiä laitteita. Tarkista lääkäritä tai laitteen valmistajalta, onko laite suojattu ulkoisilta radioaaltoilta. Jos sinulla on kysyttävää, käännä heidän puoleensa. Jos hoitolaitoksen

ohjeet kehottavat kytkemään laitteen pois päältä laitoksessa ollessa, noudata ohjetta. Sairaaloissa ja hoitolaitoksissa käytetään joskus ulkoisille radioaaltoilähteille herkkiä laitteita.

## Kehoon implantoituidut lääkinälliset laitteet

Mahdollisten häiriöiden välttämiseksi implantoitavien lääkinällisten laitteiden valmistajat suosittelevat vähintään 15 cm:n välimatkaa langattoman laitteen ja lääkinällisen laitteen välille. Jos henkilöllä on kehoon implantoitu lääkinällinen laite, on otettava huomioon seuraavat seikat:

- Langaton laite on aina pidettävä vähintään 15 cm:n etäisyydellä lääkinällisestä laitteesta.
- Laitetta ei saa pitää rintataskussa.
- Langatonta laitetta on pidettävä korvalla, joka on lääkinällisen laitteen sijaintipaikkaan nähden kehon vastakkaisella puolella.

Jos epäilet langattoman laitteen aiheuttavan häiriötä, sammuta se välittömästi. Jos käytösesäsi on kehoon istutettu lääkinällinen laite ja sinulla on langattoman laitteen käyttöön liittyviä kysymyksiä, ota yhteys terveydenhuollon ammattilaiseen.

## Räjähdyksvaaralliset alueet

Katkaise laitteen virta, jos olet räjähdysvaarallisella alueella. Noudata kaikkia ohjeita ja neuvoja. Räjähdyksvaara on olemassa esimerkiksi paikoissa, joissa auton moottori on sammutettava. Kipinät voivat tällaisella alueella aiheuttaa räjähdysten tai tulipalon, joka voi aiheuttaa henkilövahinkoja tai jopa kuoleman.

Sammuta laite polttoaineasemilla ja muissa paikoissa, joissa on polttoainepumppuja, sekä autojen korjaustiloissa.

Noudata radiolaitteiden käyttörajoituksia polttoaineen säilytys- ja myyntipisteiden lähellä, kemiantehtaissa ja räjäytystyön ollessa meneillään.

Räjähdyksvaaralliset alueet on yleensä merkitty selkeästi, mutta ei aina. Ohjeet pätevät myös laivan kannen alapuolisissa osissa oleskeluun, kemikaalien kuljetukseen tai varastointiin, nestemäistä polttoainetta (kuten propaania tai butaania) käyttäviin ajoneuvoihin sekä alueisiin, joiden ilmassa on kemikaaleja tai hiukkasia, kuten pölyä tai metallipölyä.

## Litiumpolymeeriakku

Tässä tuotteessa on litiumpolymeeriakku. Akun virheellinen käsittely voi aiheuttaa tulipalon ja palovammojen vaaran.



### VAROITUS

Väärin asennettu akku muodostaa räjähdysvaaran. Jotta tulipalon ja palovammojen riskiltä välttyään, ulkoisia liittimiä ei saa purkaa, murskata, lävistää tai saattaa oikosulkuun, altistaa yli 60 °C:n (140 °F:n) lämpötiloille tai heittää tuleen tai veteen. Kierrätä tai hävitä käytetyt akut paikallisten määräysten tai tuotteen mukana toimitetussa oppaassa annettujen ohjeiden mukaisesti.

## Akun irrottaminen/vaihtaminen

- Ota akun irrottamista/vaihtamista varten yhteyttä valtuutettuun palvelukeskukseen. Katso uusimmat tiedot osoitteesta [www.doro.com](http://www.doro.com).
- Turvallisuutesi vuoksi et saa yrittää irrottaa akkua. Jos akkua ei irroteta oikein, seurauksena voi olla akun ja laitteen vaurioituminen tai henkilövahinko ja/tai laitteesta voi tulla vaarallinen.
- Doro ei vastaa vahingoista tai menetyksistä, mikäli näitä varoituksia ja ohjeita ei noudateta.

## Kuulon suojaaminen

Tämä laite on testattu, ja se täyttää sovellettavissa standardeissa EN 50332-1 ja/tai EN 50332-2 annetut äänenpainetasoa koskevat vaatimukset.



### VAROITUS

Liiallinen altistuminen koville äänille voi aiheuttaa kuulovaurioita. Altistuminen koville äänille ajon aikana voi heikentää huomiointikykyä ja aiheuttaa onnettomuuden. Jos käytät kuulokkeita, säädä äänenvoimakkuus kohtuulliseksi. Jos taas käytät kaiutinta, älä pidä laitetta liian lähellä korvaa.

## GPS-tietoihin/sijaintiin perustuvat toiminnot

Jotkut tuotteet tarjoavat GPS-tietoihin/sijaintiin perustuvia toimintoja. Sijaintitietojen määrittäminen tarjotaan "sellaisenaan". Sijaintitietojen tarkkuudesta ei anneta takuita. Laitteen sijaintitietoihin perustuvien tietojen käyttö ei välttämättä ole keskeytyksetöntä tai virheetöntä, ja se voi lisäksi olla riippuvaista verkkopalveluiden saatavuudesta. Huomaa, että toiminnallisuus voi heiketä tai estyä kokonaan tietyissä ympäristöissä, kuten rakennusten sisätiloissa tai rakennusten läheisyydessä.



### VARO

Älä käytä GPS-toimintoja tavalla, joka heikentää keskittymiskykyä liikenteessä.

## Henkilökohtaisten tietojen suojaaminen

Henkilökohtaisten tietojen suojaaminen ja arkaluonteisten tietojen vuotamisen ja väärinkäytön ehkäisy

- Kun käytät laitetta, varmista, että varmuuskopioit tärkeät tiedot.
- Kun hävität laitteen, varmuuskopioi kaikki tiedot ja palauta sitten laitteen tehdasasetukset. Näin estät henkilökohtaisten tietojesi väärinkäytön.
- Kun lataat sovelluksia, lue huolellisesti näyttö, jossa annat sovellukselle käyttöoikeuksia. Noudata erityistä varovaisuutta sellaisten sovellusten kanssa, joilla on pääsy moneen eri toimintoihin tai merkittävään määrään henkilökohtaisia tietojasi.
- Tarkasta tilisi säännöllisesti valtuuttamattoman tai epäilyttävän käytön varalta. Jos havaitset merkkejä henkilökohtaisten tietojesi väärinkäytöstä, ota yhteys palveluntarjoajaan, joka voi poistaa tai muuttaa tilisi tietoja.

- Jos laitteesi katoaa tai se varastetaan, vaihda tilisi salasanat henkilökohtaisten tietojesi suojaamiseksi.
- Vältä tuntemattomista lähteistä ladattavien sovellusten käyttöä ja lukitse laitteesi näyttö kuviolla, salasanalla tai PIN-koodilla.

## Haittaohjelmat ja virukset

Suojaa laitteesi haittaohjelmilta ja viruksilta noudattamalla seuraavia käyttöä koskevia vinkkejä. Ohjeiden noudattamatta jättäminen voi johtaa vahinkoihin tai tietojen menetyksiin, joita takuuhuolto ei kata.

- Älä lataa tuntemattomia sovelluksia.
- Älä käy verkkosivuilla, jotka eivät ole luotettavia.
- Poista epäilyttävät viestit tai tuntemattomien lähettäjien sähköpostiviestit.
- Aseta salasana ja vaihda se säännöllisesti.
- Poista langattomat ominaisuudet, kuten Bluetooth, käytöstä, kun niitä ei käytetä.
- Jos laite toimii tavallisuudesta poikkeavalla tavalla, tarkasta mahdolliset virukset ajamalla virusohjelma.
- Suorita virusohjelma laitteellasi ennen kuin käynnistät vasta ladattuja sovelluksia tai avaat sellaisia tiedostoja.
- Älä muokkaa rekisteriasetuksia tai laitteen käyttöjärjestelmää.

## Huolto ja kunnossapito

Tämä laite on teknisesti kehittynyt laite. Sitä on käsiteltävä varovaisesti. Takuu ei ole voimassa, jos laitetta on käytetty asiattomasti.

- Suojaa laite kosteudelta. Vesi- ja lumisade, kosteus ja kaikenlaiset nesteet syövyttävät elektroniikkapiirejä. Jos laite kastuu, katkaise siitä heti virta, irrota akku ja anna laitteen kuivua kokonaan ennen akun asettamista takaisin paikoilleen.
- Älä käytä tai säilytä laitetta pölyisissä tai likaisissa paikoissa. Muutoin laitteen liikkuvat osat ja elektroniset komponentit voivat vaurioitua.
- Älä säilytä laitetta lämpimissä paikoissa. Korkeat lämpötilat voivat lyhentää elektronisten laitteiden elinikää, vahingoittaa akkuja tai saada tietyt muoviosat vääntymään tai sulamaan.
- Älä säilytä laitetta kylmissä paikoissa. Kun laite jälleen lämpenee normaaliin lämpötilaan, sen sisälle voi tiivistyä kosteutta, joka voi vaurioittaa elektroniikkapiirejä.
- Älä yritä avata laitetta muulla kuin tässä käyttöohjeessa kuvatulla tavalla.
- Älä pudota tai ravistele laitetta. Raju käsittely voi rikkoa piirilevyn ja hienomekaniikan.
- Älä puhdistu laitetta käyttämällä voimakkaita kemikaaleja.
- Älä pura, avaa, murskaa, taivuta, väännä, lävistä tai silppua.
- Älä muokkaa tai tee muutoksia, äläkä yritä työntää akkuun vieraita esineitä tai upota sitä veteen tai muuhun nesteeseen tai altista vedelle, nesteelle, tulelle, räjähdykselle tai muulle vaaralle.
- Käytä akkua vain sille tarkoitettussa järjestelmässä.

- Lataa akkua vain laturilla, joka on hyväksytty tähän tarkoitukseen standardin IEEE-Std-1725 mukaisesti. Muun kuin hyväksytyin akun tai laturin käyttö voi aiheuttaa tulipalo-, räjähdys-, vuoto- tai jonkin muun riskin.
- Älä päästä akkua oikosulkuun äläkä anna metallisten johtavien osien päästä kosketuksiin akkunapojen kanssa.
- Vaihda akku vain sellaiseen uuteen akkuun, joka on hyväksytty käytettäväksi järjestelmän kanssa standardin IEEE-Std-1725 mukaisesti. Muiden kuin hyväksytyjen akkujen käyttö voi aiheuttaa tulipalo-, räjähdys-, vuoto- tai jonkin muun vaaran.
- Älä koskaan käytä vaurioitunutta tai turvonnutta akkua. Vie laite huoltoon tai jälleenmyyjälle tarkastettavaksi ennen käytön jatkamista. Vaurioitunut tai turvonnut akku voi aiheuttaa tulipalon, räjähdys-, vuodon tai muun vaaran.
- Hävitä käytetyt akut viipymättä paikallisten säädösten mukaisesti.
- Jos lapset käyttävät akkuja, heitä on valvottava.
- Akun asiaton käyttö voi johtaa tulipaloon, räjähdykseen tai muuhun vaaratilanteeseen.

Jos laite käyttää USB-porttia latauslähteenä, laitteen käyttöohjeessa on oltava ilmoitus, että laitteen saa liittää vain CTIA-sertifioituun sovittimeen tai USB-IF-logolla varustettuun tuotteeseen tai tuotteeseen, joka on läpäissyt USB-IF-vaatimustenmukaisuusohjelman.

Nämä neuvot koskevat laitetta, akkua, verkkovirtasovitinta ja muita varusteita. Jos laite ei toimi oikein, ota yhteys laitteen ostopaikkaan. Takuuhuolto suoritetaan vain alkuperäistä kuittia tai laskukopiota vastaan.

## Takuu

Tällä tuotteella on 24 kuukauden ja sen alkuperäisillä lisävarusteilla (kuten akulla, laturilla, lataustelineellä tai handsfree-sarjalla), joita kenties toimitetaan laitteen mukana, 12 kuukauden takuu ostopäivästä lukien. Siinä epätodennäköisessä tapauksessa, että laitteeseen tulee vika, ota yhteys laitteen ostopaikkaan. Huolto- tai tukipalveluiden saamiseksi takuuaikana vaaditaan ostokuitti.

Tämä takuu ei kata vikoja, jotka ovat aiheutuneet onnettomuudesta tai vastaavasta tapahtumasta, nesteen pääsystä laitteen sisään, huolimattomasta käytöstä, käyttöohjeiden vastaisesta käytöstä, huollon laiminlyönnistä tai muista vastaavista ostajan aiheuttamista tilanteista. Takuu ei kata myöskään ukkosen tai muiden sähköjännitteen vaihteluiden aiheuttamia vikoja. Laturi on suositeltavaa irrottaa ukkosen ajaksi.

Huomaa, että tämä on vapaaehtoinen valmistajan takuu ja sisältää oikeuksia, jotka eivät sisälly loppukäyttäjien lakisääteisiin oikeuksiin, eikä takuu vaikuta näihin lakisääteisiin oikeuksiin.

Jos käytetään muita kuin DOROn alkuperäisiä akkuja, takuu raukeaa.

## Laitteen käyttöjärjestelmän ohjelmistotakuu

Käyttämällä laitetta hyväksyt asentavasi minkä tahansa Doron toimittaman käyttöjärjestelmän ohjelmistopäivityksen mahdollisimman pian ilmoituksen jälkeen.

Päivittämällä laitteesi autat pitämään sen suojattuna.

Doro pitää päivitykset saatavilla takuuajan / lakisääteisen takuuajan ajan edellyttäen, että tämä on mahdollista kaupallisesta ja teknisestä näkökulmasta.

Laitteesi tarkistaa saatavilla olevat ohjelmistopäivitykset automaattisesti. Noudata näytölle tulevia ohjeita, kun saat ilmoituksen ohjelmistopäivityksestä.

### Huomaa:

- Joissakin tapauksissa käyttöjärjestelmän säännölliset päivitykset voivat viivästyttää suunniteltuja tietoturvapäivityksiä.
- Doro tekee aina parhaansa toimittaakseen turvallisuuspäivitykset mahdollisimman pian soveltuviin malleihin. Turvallisuuspäivitysten toimitusaika voi vaihdella alueittain, ohjelmistoversioittain ja malleittain.



### VARO

Jos et päivitä laitettasi ilmoituksen jälkeen, laitteen takuu voi mitätöityä. Katso ohjelmistotiedot ja suunniteltu päivitysaikataulu verkkosivuilta: [doro.com/softwareupdates](https://doro.com/softwareupdates)

## Ominaisuudet

Wi-Fi (MHz):	WLAN IEEE 802.11 a/b/g/n/ac, (2412 - 2472, 5150-5250, 5725-5850)
Bluetooth (MHz):	5.0, (2402 - 2480)
GPS-vastaanotin:	A-GPS/GPS/BeiDou/Galileo/GLONASS
Käyttöjärjestelmä:	Android™ 12
Mitat:	156 x 247 x 8 mm
Paino:	482 g (akku mukaan lukien)
Akku:	3.85 V / 6000 mAh:n litiumpolymeeriakku
Kuvamuoto:	JPG, JPEG, GIF, BMP, PNG
Videomuoto:	H.264 H.265 720p@120fps, 1080p@60fps, MPEG4 1080p 60 fps, H.263 16CIF@30fps, YUV420 1080p 60fps, VP8 VP9 1080p 60fps
Äänimuoto:	MP3, AAC, AAC+, AMR-NB, PCM, A2DP, USB AUDIO
Äänen tallennusmuoto:	AAC, AAC+, AMR-NB, PCM
Takakameran tarkkuus	8 MP
Etukameran resoluutio:	5 MP

Kameran digitaalinen zoomaus:	4x
Näyttökoko:	10.4"
Näytön tarkkuus:	2000 x 1200
RAM:	4 Gt
Sisäinen muisti:	32 Gt
Ulkoinen muisti:	microSD, microSDHC, microSDXC maks. 128 Gt
Anturit:	Kiihtyvyyssmittari (G-anturi), valoan- turi, lähestymisanturi, Hall-anturi
USB-liitäntä:	USB-C
Kuulokeliitäntä:	USB Type-C analoginen/digitaalinen
Käyttöympäristön lämpötila:	Väh.: 0° C (32° F) Enint.: 40° C (104° F)
Latausympäristön lämpötila:	Väh.: 0° C (32° F) Enint.: 40° C (104° F)
Säilytyslämpötila:	Väh.: -20° C (-4° F) Enint.: 60° C (140° F)

## Tekijänoikeudet ja muita huomautuksia

Bluetooth® on Bluetooth SIG, Inc:n rekisteröity tavaramerkki.

vCard on Internet Mail Consortiumin tavaramerkki.

eZiType™ on Zi Corporationin tavaramerkki.

Wi-Fi on Wi-Fi Alliancen tavaramerkki tai rekisteröity tavaramerkki.

microSD on SD Card Associationin tavaramerkki.

Java, J2ME ja kaikki muut Java-pohjaiset merkinnät ovat Sun Microsystems, Inc.:in tavaramerkkejä tai rekisteröityjä tavaramerkkejä Yhdysvalloissa ja muissa maissa.

Tämän asiakirjan sisältö toimitetaan "sellaisenaan". Tämän asiakirjan tarkkuudesta, luotettavuudesta tai sisällöstä ei anneta minkäänlaisia takuita, suoria tai epäsuoria, mukaan lukien mutta ei näihin rajoittuen, myytävyyden tai tiettyyn tarkoitukseen sopivuuden epäsuorat takuut muuten kuin sovellettavan lainsäädännön edellyttämässä määrin. Doro pidättää itselleen oikeuden tarkistaa tämä asiakirja tai poistaa se jakelusta milloin tahansa ilman ennakkovaroitusta.

Google, Google Maps™, Gmail, Google Calendar, Google Checkout, Hangouts, YouTube, YouTube-logo, Picasa ja Android ovat Google LLC:n tavaramerkkejä tai rekisteröityjä tavaramerkkejä.

Tämä tuote on lisensoitu MPEG-4 visual- ja AVC patent portfolio -lisensoijilla henkilökohtaiseen ja ei-kaupalliseen käyttöön kuluttajille (i) videoiden koodaamiseen MPEG-4 visual standardin ("MPEG-4 video") tai AVC standardin ("AVC video") mukaisesti ja/tai (ii) kuluttajan henkilökohtaiseen tai ei-kaupalliseen käyttöön koodaamaan MPEG- 4- tai AVC-videon ja/tai joka oli hankittu videotarjoajalta, jolla on MPEG LA:n lisenssi tarjota MPEG-4- ja/tai AVC-videoita, purkamiseen. Mitään lisenssiä ei myönnetä suoraan tai epäsuorasti mihinkään muuhun käyttöön. Lisätietoja mm. promotionaalisisestä, sisäisestä ja kaupallisesta käytöstä sekä lisenssoinnista on saatavissa MPEG LA, L.L.C.:lta. Katso [www.mpegla.com](http://www.mpegla.com). MPEG Layer-3 -äänenkoodaustekniikka on Fraunhofer IIS and Thomsonin lisensoima.

Muut tässä mainitut tuote- ja yritysnimet voivat olla niiden omistajien tavaramerkkejä.

Kaikki oikeudet, joita ei nimenomaisesti myönnetä ovat pidätettyjä. Kaikki tavaramerkit ovat omistajiensa omaisuutta.

Doro tai mikään sen lisenssinhaltijoista ei ole vastuussa tietojen tai tulojen menetyksistä tai millään tavalla aiheutuvista erityisistä, satunnaisista, seuraamuksellisista tai epäsuorista vahingonkorvauksista muuten kuin sovellettavan lain enimmäismäärään asti.

Doro ei myönnä takuuta tai ota vastuuta laitteesi mukana toimitettujen kolmansien osapuolien sovellusten toiminnallisuudesta, sisällöstä tai loppukäyttäjän tuesta. Käyttämällä sovellusta hyväksyt, että sovellus on toimitettu sellaisenaan. Doro ei millään tavalla edusta, anna takuuta tai ota vastuuta laitteesi mukana toimitettujen kolmansien osapuolten sovellusten toiminnallisuudesta, sisällöstä tai loppukäyttäjän tuesta.

## Sisällön tekijänoikeus

Tekijänoikeudella suojattujen materiaalien luvaton kopioiminen rikkoo Yhdysvaltojen ja muiden maiden tekijänoikeuslakeja. Tämä laite on tarkoitettu kopioimaan ainoastaan tekijänoikeuksilla suojaamattomia materiaaleja sekä sellaisia materiaaleja, joihin sinulla on tekijänoikeus tai joiden kopioimiseen sinulla on lupa tai laillinen oikeus. Jos et ole varma oikeudestasi kopioita jotakin materiaalia, ota yhteyttä lainopilliseen neuvojaasi.

## Avoimen lähdekoodin lisenssit

Sinulla on oikeus saada kopio sellaisen ohjelmiston lähdekoodista, joka on lisensoitu avoimen lähdekoodin lisenssillä (esimerkiksi GPL tai LGPL). Tämä antaa sinulle oikeuden kyseisen ohjelmiston lähdekoodiin sopivalla medialla sellaista hallinnollista maksua vastaan, joka kattaa Doro AB:n jakelu- ja tallennusvälinekustannukset. Lähetä sellainen pyyntö osoitteeseen Doro AB, Open Source Software Operations, Jorgen Kocksgatan 1B, SE 211 20 Malmö, Ruotsi. Pyyntö on pätevä, jos se lähetetään kolmen (3) vuoden kuluessa siitä, kun Doro AB on toimittanut tämän tuotteen, tai, GPL v3 -lisensoidun koodin tapauksessa, niin kauan kuin Doro AB tarjoaa varaosia tai asiakastukea tälle tuotemallille.

## Ominaisabsorptionopeus (Specific Absorption Rate, SAR)

Tämä laite täyttää voimassa olevat kansainväliset radiosäteilyä koskevat määräykset. Mobiililaitteesi on radiolähetin ja -vastaotin. Se on suunniteltu niin, ettei se ylitä radioaaltoa (radiotaajuisia sähkömagneettisia kenttiä) koskevia altistuksen raja-arvoja, jotka perustuvat riippumattoman tiedeorganisaatio ICNIRP:n (International Commission of Non-ionizing Radiation Protection) antamiin kansainvälisiin ohjeisiin.



Maailman terveysjärjestö (WHO) on todennut, että saatavilla oleva tutkimustieto ei anna viitteitä siitä, että mobiililaitteita käytettäessä olisi tarpeen noudattaa mitään erityisiä varotoimia. Jos olet kiinnostunut pienentämään altistustasi, suosituksena on vähentää laitteen käyttöä tai käyttää handsfree-lisävarusteita, joilla laite voidaan pitää kauempana päästä ja kehosta.

Lisätietoja laitteesi SAR-arvoista (ominaisabsorptionopeus) on laitteen mukana toimitetuissa asiakirjoissa.

## Tuotteen oikea hävittäminen



(Sähkö- ja elektroniikkalaiteromu)

(Sovelletaan maissa, joissa on erilliset keräysjärjestelmät)

Tämä merkintä tuotteessa, sen lisävarusteissa tai käyttöohjeessa tarkoittaa, että tuotetta ja sen elektronisia lisävarusteita (esim. laturia, kuulokemikrofonina, USB-kaapelia) ei saa hävittää muun kotitalousjätteen mukana. Jätteiden valvomattomasta käsittelystä ympäristölle tai ihmisten terveydelle mahdollisesti aiheutuvien haittojen välttämiseksi nämä tuotteet on eroteltava muista jätetyypeistä ja kierrätettävä vastuullisesti aineellisten resurssien kestävän uudelleenikäytön edistämiseksi. Kotitalouskäyttäjien tulee ottaa yhteyttä joko jälleenmyyjään, jolta tuote on ostettu, tai paikallishallinnon virastoon ja pyytää tarkkoja ohjeita siihen, mihin tuotteet on vietävä ympäristölle turvallista kierrättämistä varten ja miten. Yrityskäyttäjien tulee ottaa yhteyttä tavarantoimittajaan ja tarkistaa ostosopimuksen ehdot. Tätä tuotetta ja sen elektronisia lisävarusteita ei saa sekoittaa muihin hävitettäviin yritysjettsiini. Tämä tuote on RoHS-yhteensopiva.

## Tämän tuotteen akkujen oikea hävittäminen



(Sovelletaan maissa, joissa on erilliset keräysjärjestelmät)

Akussa, käyttöohjeessa tai pakkauksessa oleva merkintä tarkoittaa, että tämän tuotteen akkua ei saa hävittää muun kotitalousjätteen mukana. Jos merkinnässä on kemiallinen symboli Hg, Cd tai Pb, se tarkoittaa, että akku sisältää elohopeaa, kadmiumia tai lyijyä enemmän kuin EY-direktiivissä 2006/66 sallitun vertailumäärän. Jos akkuja ei hävitetä asianmukaisesti, nämä aineet voivat aiheuttaa vahinkoa ihmisten terveydelle tai ympäristölle.

Luonnonvarojen suojelemiseksi ja materiaalien uudelleenikäytön edistämiseksi akut on eroteltava muista jätetyypeistä ja kierrätettävä paikallisen maksuttoman akkukeräysjärjestelmän kautta.

## EU:n vaatimustenmukaisuusvakuutus

Doro vakuuttaa täten, että radiolaitetyyppi DTO-0410 (Doro Tablet) täyttää seuraavien direktiivien vaatimukset: 2014/53/EU ja 2011/65/EU mukaan lukien delegoitu direktiivi (EU) 2015/863, jossa on muokattu liitettä II. EU-vaatimustenmukaisuusvakuutuksen täydellinen teksti on nähtävillä seuraavassa internetosoitteessa: [www.doro.com/dofc](http://www.doro.com/dofc).

## Ekosuunnitteluvakuutus, ulkoisen virtalähteen energiatehokkuus

Doro vakuuttaa täten, että laitteen ulkoinen virtalähde täyttää komission asetuksen (EU) 2019/1782 vaatimukset koskien ulkoisten virtalähteiden ekologista suunnittelua direktiivin 2009/125/EY mukaisesti.

Ekologisen suunnittelun vaatimuksia koskevat täydelliset tiedot ovat saatavilla seuraavasta Internet-osoitteesta: [www.doro.com/ecodesign](http://www.doro.com/ecodesign)



DTO-0410 (Doro Tablet) (1011)

Finnish

Version 1.0

©2022 Doro AB. All rights reserved.

[www.doro.com](http://www.doro.com)



REV 20396 – STR 20220914