

Doro Watch

Suomi



Sisältö

Doro Watch -laitteen asetusten määrittäminen.....	1
Uuden kellon ottaminen pakkauksesta	1
Aloittaminen.....	2
Kellon käynnistäminen	2
Lataa kello	3
Asenna Doro Companion	5
Sovelluksen käyttöönotto	6
Kellon käyttö	7
Kellon yleiskuvaus	7
Käytä ranteessasi.....	8
Kellon käynnistäminen päälle / pois päältä.....	9
Kellon käyttäminen	9
Kellovalikko	11
Puhelinsovellus, Doro Companion	14
Sovellusvalikko	14
Terveys -välilehti	15
Liikunta -välilehti	16
Katso -välilehti.....	17
Minä -välilehti	19
Turvapainike	20
Muuta	20
Huolto ja kunnossapito	20
Tuotteen oikeaoppinen hävittäminen	20
Tämän tuotteen akkujen oikea hävittäminen	21
EU:n vaatimustenmukaisuusvakuutus	21
Ekosuunnitteluvakuutus, ulkoisen virtalähteen energiatehokkuus	21
Ominaisuudet	21

Doro Watch -laitteen asetusten määrittäminen



VARO

Doro Watch ei ole lääkinnällinen laite eikä se korvaa lääkäriä. Jos et voi hyvin, ota yhteyttä lääkäriin.

TÄRKEÄÄ

Aseta kello lataustelineeseen ennen ensimmäistä käyttökertaa.

Huomaa! Kaikki kuvat ovat vain viitteellisiä, eivätkä ne välttämättä täysin vastaa todellista tuotetta.

Tämä opas on vain viitteellinen. Itse laite, mukaan lukien sen väri, koko ja näytön asettelu mutta niihin rajoittumatta, voi olla erilainen. Itse laite ja sen mukana toimitetut osat voivat vaihdella alueellasi saatavilla olevien ja palveluntarjoajasi tarjoamien ohjelmistojen ja lisävarusteiden mukaan. Paikallinen Doro-jälleenmyyjä toimittaa muut lisävarusteet. Toimitetut lisävarusteet varmistavat kellosi parhaan suorituskyvyn.

Kellon saatuaasi joudut suorittamaan muutamia toimenpiteitä, ennen kuin aloitat sen käytön.

Uuden kellon ottaminen pakkauksesta

Ensimmäinen vaihe on ottaa kello laatikosta ja tarkistaa toimitukseen sisältyvät tuotteet ja laitteet. Muista lukea käyttöohje tutustuaksesi laitteeseen ja sen perustoimintoihin. Lisätietoja lisävarusteista ja muista Doro-tuotteista löydät osoitteesta www.doro.com tai ottamalla yhteyttä asiakaspalveluumme.

- Laitteen mukana toimitetut tuotteet ja mahdolliset lisävarusteet voivat vaihdella alueesta tai palveluntarjoajasta riippuen.
- Toimitetut tuotteet on suunniteltu tälle laitteelle, eivätkä ne välttämättä ole yhteensopivia muiden laitteiden kanssa.
- Ulkoasut ja tekniset tiedot voivat muuttua ilman erillistä ilmoitusta.
- Voit ostaa muita lisävarusteita paikalliselta Doro-jälleenmyyjältäsi. Varmista ennen ostamista niiden yhteensopivuus laitteen kanssa.
- Käytä ainoastaan tämän laitteen kanssa käytettäviksi tarkoitettuja latauslaitteita ja varusteita. Muiden lisävarusteiden käyttäminen voi olla vaarallista, ja ne voivat mitätöidä kellon tyyppihyväksynnän ja takuun.

Aloittaminen

Huomaa! Ennen kuin alat käyttää uutta kelloasi, irrota suojakalvo laitteen näytön päältä.

Kellon käytön edellytykset

- **Android-älypuhelin** tai **Apple iPhone** -sovellus, **Doro Companion** joka muodostaa yhteyden Doro Watch -laitteeseen ja kerää liikuntatietoja. Puhelimen tulee olla yhteensopiva seuraavien kanssa:
 - Android-versio 6.0 tai uudempi
TAI iOS-versio 9 tai uudempi
 - Bluetooth 4.0 tai uudempi
 - Valinnainen **Response by Doro** -turvapainiketoiminnolle: Doro-älypuhelin (Android 10.0 tai uudempi)
- **Google-tili** tai **Apple-ID Doro Companion** -sovelluksen lataamista ja asentamista varten

Kellon käynnistäminen

TÄRKEÄÄ

Aseta kello magneettiseen lataustelineeseen ennen ensimmäistä käyttökertaa.

Huomaa! Kello on yhdistettävä älypuhelimeen, johon on asennettu Doro Companion -sovellus. Katso *Asenna Doro Companion*, s.5.

Suorita vaiheet seuraavassa järjestyksessä, jotta asennus onnistuu.

1. *Lataa kello*, s.3.
Kun olet ladannut kellon, se käynnistyy automaattisesti. Odota, että kello käynnistyy.
2. *Asenna Doro Companion*, s.5.
3. *Sovelluksen käyttöönotto*, s.6.

Kun kellon asetukset on määritetty, voit jatkaa kohdasta *Kellon käyttö*, s.7.

Lataa kello

TÄRKEÄÄ

Aseta kello magneettiseen lataustelineeseen ennen ensimmäistä käyttökertaa.

VARO

Käytä ainoastaan tämän laitteen kanssa käytettäviksi tarkoitettuja latauslaitteita ja varusteita. Muiden lisävarusteiden käyttäminen voi olla vaarallista, ja ne voivat mitätöidä kellon tyyppihyväksynnän ja takuun.

Suosittellemme lataamaan laitteen täyteen ennen ensimmäistä käyttökertaa.

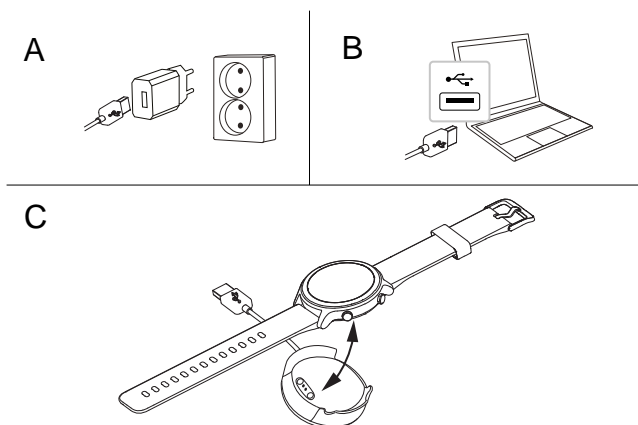

- Kytke USB-latausliitin mukana toimitettuun laturiin ja kytke se pistorasiaan.
- Vaihtoehtoisesti voit liittää mukana tulleen USB-latausliittimen tietokoneen USB-porttiin tai mihin tahansa hyväksytyyn USB-porttiin, joka sallii lataamisen (5 V/500 mA tai enemmän, enintään 5 V/2 A). Tavallisesti lataus on nopeampaa pistorasiaan kytketyssä laturissa.
- Aseta kello magneettiseen lataustelineeseen.

Huomaa! Kello varoittaa, kun akun varaustaso on matala. Lataa kello aina kun mahdollista.

Varmista hyvä kytkentä tarkistamalla, että sekä kellon että lataustelineen latausliittimet ovat puhtaat.

Energiansäästö

Kun akku on ladattu täyteen ja kello on irrotettu lataustelineestä, laturi on suositeltavaa irrottaa pistorasiasta.

Huomaa! Virran säästämiseksi näyttö sammuu hetken kuluttua. Aktivoi näyttö painamalla ylempää **valikkopainiketta** tai nostamalla käsivartta. Jos akku on kokonaan tyhjä, laitetta ei voi kytkeä päälle heti laturin kytkemisen jälkeen. Anna tyhjän akun latautua muutaman minuutin ajan ennen kuin kytket laitteen päälle.

Asenna Doro Companion

Doro Companion on sovellus, joka yhdistää kellon älypuhelimeesi. Lataa ja asenna Doro Companion -sovellus Google Play Storesta tai Apple App Storesta älypuhelimeesi. Voit käyttää QR-koodia tai etsiä ”Doro Companion” -sovelluksen sovelluskaupasta. Skanna QR-koodi käyttämällä QR-koodinlukijasovellusta (esim. **Doro QR scanner**, Google Lens tai kamerasovellus, joka tukee QR-koodin skannausta).

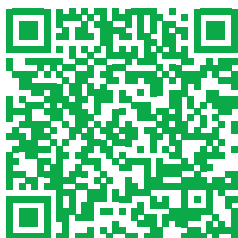

tai napsauta play.google.com/store/apps/details?id=com.companion.wear



tai napsauta apps.apple.com/app/id1627230971

Käynnistä Doro Companion -sovellus, kun asennus on valmis.

Hyväksy käyttö sopimus ja tietosuojakäytäntö sekä muut sovelluksen käyttöön tarvittavat luvat. Erityisen tärkeää on, että annat Doro Companion -sovelluksen käsittellä ilmoituksia puhelimellesi/puhelimeltasi. Näin voit nähdä myös kellon puhelinilmoitukset.

Takaisin kohtaan *Kellon käynnistäminen*, s.2

Sovelluksen käyttöönotto

Huomaa! Älypuhelimien Bluetooth-toiminnon on oltava käytössä.

1. Käynnistä sovellus, tarkastele ja napsauta informatiivista käynnistysopasta ja salli tarvittavat luvat ja sopimukset.
2. Doro Companion käynnistyy automaattisesti ja etsii kellon, jotta se voi muodostaa yhteyden siihen.
3. Varmista, että kellon näyttö on päällä. Katso muussa tapauksessa kohta *Lataa kello*, s.3.
4. Muodosta laitepari puhelimen kanssa napauttamalla löydettyä kelloa. Jos kelloa ei löydy, voit skannata kellon QR-koodin napauttamalla **Skannaa QR-koodi**.
5. Vahvista yhteys napauttamalla kellon -painiketta.
6. Viimeistele kellon ja puhelimen välinen yhteys napauttamalla **Valmis**. Kellosi on nyt asetettu, mutta jatka sovelluksen asennuksen viimeistelyä.
7. Valitse maa, jossa kelloa käytetään.

Huomaa! Maiden nimet saattavat näkyä vain englanniksi, eikä valintaa voi muuttaa myöhemmin.

8. Syötä **Lempinimi** profiiliisi.
9. Syötä henkilötietosi.
10. Salli joitakin käyttöoikeuksia optimaalisen suorituskyvyn varmistamiseksi.
11. Napauta **Käynnistä**, jos haluat lähettää kelloon ilmoituksia puhelimesta.
Valitse **Doro Companion** → Ota käyttöön **Salli ilmoitukset** ja palaa sitten takaisin Doro Companion -sovellukseen.
12. Näkyviin tulee yhteenveto aktiviteettivaihtoehdoista, ilmoitusasetuksista, puheluhälytyksistä ja asetuksista. Napauta jokaista kenttää asettaaksesi tai muuttaaksesi asetuksia. Kun olet valmis, viimeistele alkuasetukset painamalla **Nyt menoksi!**.

Takaisin kohtaan *Kellon käynnistäminen*, s.2

Kellon käyttö

Kellon yleiskuvaus

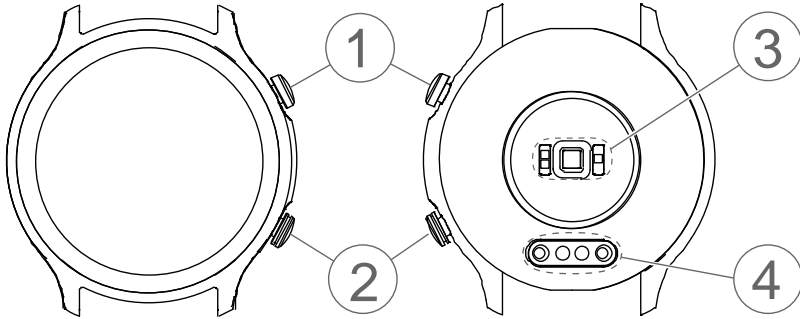

1. Valikonäppäin

- Herätä näyttö painamalla.
- Siirry valikkoon / poistu valikosta painamalla.
- Kytke virta päälle/pois pitämällä painiketta painettuna.

TÄRKEÄÄ

Aseta kello magneettiseen lataustelineeseen ennen ensimmäistä käyttökertaa.

2. Erikoistoimintopainike

- Aktivoi hätäpuhelutoiminto Response by Doro tuetuissa Doro-älypuhelimissa pitämällä painiketta painettuna. Katso *Turvapainike*, s.20.
- Paina pitkään aktivoiaksesi "Etsi puhelimeni" -toiminnon kaikissa muissa älypuhelimissa.

3. Syke-/happisaturaatioanturi

Huomaa! Vihreä valo vilkkuu ajoittain. Tämä on normaalia, ja se mittaa sykettä, veren happisaturaatiota ja unitietoja.

4. Magneettinen latausliitin

Käytä ranteessasi

Kun kellon istuvuus on sopiva, tunnet olosi mukavaksi ja anturit, kuten syke- ja veren happisaturaatioanturit, pystyvät toimimaan. Varmista, ettei hihna ole liian kireällä. Anturit toimivat vain, jos pidät kelloa ranteessasi.

Aseta kello ranteeseen näyttö ulospäin. Säädä hihnaa niin, että se istuu napakasti virheettömiä sykelukemia ja veren happisaturaatiomittauksia varten ja samalla riittävän löysällä liikkuaikseen eteen ja taakse. Hihnan tulee olla noin yhden sormen veran ranneluun yläpuolella.

Kokeile siirtää hihnaa liikunnan aikana korkeammalle ranteessa (2–3 sormenleveyttä ranneluun yläpuolelle), jotta se istuu paremmin, mutta ei liian tiukasti. Anturit toimivat parhaiten ihokontaktissa. Laske hihnaa ranteessa ja löysää sitä liikunnan jälkeen.

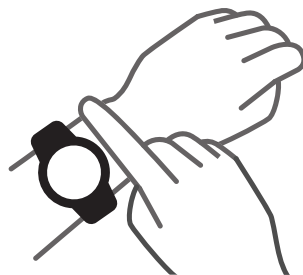

Katso myös nämä suositukset, jotka lisäävät kellon käyttömukavuutta:



- Löysää hihnaa, jos se aiheuttaa epämukavaa tunnetta tai ärsytystä, ja pidä tarvittaessa tauko.
- Poista kello noin tunnin ajaksi pitkän käytön jälkeen. Oiva hetki tähän on esimerkiksi suihkussa käydessä, vaikka vettähyökivän kellon kanssa voikin käydä suihkussa. Saippuolle, shampoille ja hoitoaineille altistuminen voi aiheuttaa kulumista ja ihon herkistymistä, ja ihoärsytyksen todennäköisyys on tällöin suurempi puettavaa laitetta käyttäessä.
- Ota kello pois, jos ranteessasi tai kädessäsi tuntuu ihoärsytystä tai muuta epämukavaa tunnetta, kuten punoitusta, arkuutta, kihelmöintiä, tunnottomuutta, polttelua tai jäykkyyttä. Jos jokin näistä oireista jatkuu, ota yhteyttä asiakastukeemme ja harkitse ihotautilääkärin tapaamista.

Kellon käynnistäminen päälle / pois päältä

Kellon käynnistäminen

- Paina ja pidä alhaalla **valikkopainiketta**. Pidä sitä alhaalla, kunnes kello värisee ja näyttö aktivoituu.

Kellon sammuttaminen

- Pidä **valikkopainiketta** painettuna, kunnes kello värisee ja **Katkaise virta?** näkyy näytössä.
- Sammuta kello napauttamalla  valikossa tai peruuta napauttamalla .

Kellon käyttäminen

Aktivoi näyttö painamalla **valikkopainiketta**.

Voit pyyhkäistä näyttöä sormella ylös ▲, alas ▼, vasemmalle ◀ ja oikealle ▶.

Kellon aloitusnäytössä voit pyyhkäistä:

Ylös ▲ tarkistaaksesi kellon tilan, kuten yhteyden tilan älypuhelimeen ja akun varaustason.

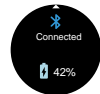

Alas ▼ nähdäksesi puhelimesta saadut ilmoitukset. Pyyhkäise ylöspäin ▲ nähdäksesi ilmoitusluettelon. Poista ilmoitus napauttamalla ilmoitusta ja sen jälkeen merkkiä X. Ilmoitusluettelon lopussa näkyy **Tyhjennä kaikki ilmoitukset?**. Poista kaikki ilmoitukset painamalla .



Vasemmalle ◀ tai oikealle ▶ nähdäksesi päivittäisten toimintinäyttöjen pikavalinnat, kuten **sykkeen bpm** (sykettä minuutissa) ja **askelta**. Doro Companion -sovelluksessa **Matka** ja **Kalorit** voidaan lisätä myös pikavalintoihin.



Kellon aloitusnäytössä näkyy valittu kellotaulu. Valitse toinen kellotaulu pitämällä painiketta painettuna ja pyyhkäisemällä vasemmalle ◀ tai oikealle ▶. Valitse haluamasi kellotaulu napauttamalla näyttöä. Lataa lisää kellotauluja Doro Companion -sovellukseen.



Painamalla **erikoistoimintopainiketta** (alapainiketta) voit:

- Käynnistää hätäavustuksen hälytyksen, jos sinulla on yhteensopiva Doro-älypuhelin, joka tukee **Response by Doro**-toimintoa. Katso *Turvapainike*, s.20.
- Käynnistä **Etsi minun** älypuhelimesi paikantamiseksi. Toimii kaikissa älypuhelimissa, jotka eivät tue Response by Doro -palvelua.

Kellovalikko

Jos se ei ole syttynyt, aktivoi näyttö painamalla **valikkopainiketta**.



Liikunta



Kun kellotaulu on näkyvässä, siirry valikkoon painamalla **valikkopainiketta**.

Napauta **Liikunta** -tilan näyttöä
Pyyhkäise ylös ▲ tai alas ▼ nähdäksesi muut valikkoalinnat.



Huomaa! Suosittelemme aloittamaan harjoituksen sovelluksesta paikannuksen ottamiseksi käyttöön, katso *Liikunta -välilehti*, s.16.

Valitse harjoitus pyyhkäisemällä ylös ▲ tai alas ▼.

Kävely



Aloita **Kävely** -harjoitus napauttamalla näyttöä.
Harjoitus alkaa automaattisesti 3 sekunnin kuluttua.

- Pyyhkäise ylös ▲ tai alas ▼ nähdäksesi muita harjoitustietoja.
- Keskeytä harjoitusten rekisteröinti painamalla **valikkopainiketta**.
- Paina uudelleen **valikkopainiketta** tai jatka napauttamalla .
- Pysäytä harjoitus napauttamalla .
- Lopeta harjoitus napauttamalla .

Juoksu



Aloita **Juoksu** -harjoitus napauttamalla näyttöä. Harjoitus alkaa automaattisesti 3 sekunnin kuluttua.
Pyyhkäise ylös ▲ tai alas ▼ nähdäksesi muita harjoitustietoja.

Pyöräily



Aloita **Pyöräily** -harjoitus napauttamalla näyttöä. Harjoitus alkaa automaattisesti 3 sekunnin kuluttua.

Kuntoilu



Aloita **Kuntoilu** -harjoitus napauttamalla näyttöä. Harjoitus alkaa automaattisesti 3 sekunnin kuluttua.

Aktiivisuus



Tarkastele päivittäisiä terveystietojasi napauttamalla **Aktiivisuus**. Pyyhkäise oikealle ► nähdäksesi:

- päivän aikana kävellyt **Askeleet**.
- päivän aikana kertyneet **Matka**.
- päivän aikana poltetut **Kalorit**.

Syke



Mittaa nykyinen **Syke** napauttamalla.

Pyyhkäise oikealle ► nähdäksesi päivän korkeimman ja matalimman sykkeesi.

Huomaa! Kello tukee jatkuvaa sykemittausta sekä sykätietojen tarkistamista päivän aikana. Voit ottaa tämän toiminnon käyttöön tai poistaa sen käytöstä sovelluksen asetuksista.

Unen seuranta



Katso unitiedot napauttamalla **Unen seuranta**. Tiedot voivat osoittaa unesi laadun.

Huomaa! Kello pystyy tallentamaan unitietosi vain, jos käytät sitä nukkuessasi.

Veren happipitoisuus



Mittaa nykyinen veren happisaturaatiotaso napauttamalla **Veren happipitoisuus**.

Veren happi mittaa veren punasolujen proteiinin (hemoglobiinin) happipitoisuutta. Jotta kehosi toimisi oikein, se tarvitsee tietyn määrän happea (yli 90 %) verenkiertoon.

Etsi minun



Asetukset



Etsi puhelimesi napauttamalla **Etsi minun**. Käynnistä puhelimen soittoääni/värinä napauttamalla ►. Pysäytä napauttamalla X.

Aseta kello **Asetukset** napauttamalla.

Sääda seuraavia napauttamalla:

- **Taustavalo** määrittääksesi, kuinka monta sekuntia näyttö palaa.
- **Kirkkaus** säätääksesi näytön kirkkautta. Taso 2 vastaa normaaliolosuhteita.
- **Kellotaulu** kellotaulun valitsemiseksi. Valitse kellotaulu pyyhkäisemällä vasemmalle ◀ tai oikealle ▶. Valitse näytössä näkyvä kellotaulu napauttamalla näyttöä.
- **Nollaa kello** palauttaaksesi kellon tehdasasetukset. Tätä voidaan käyttää, jos haluat muodostaa yhteyden toiseen puhelimeen. Kaikki kellon käyttäjätiedot poistetaan. Vahvista nollaus napauttamalla kohtaa . Kello on yhdistettävä uudelleen Doro Companion -sovellukseen. Kellon voi myös poistaa Doro Companion -sovelluksesta.
- **Katkaise kellon virta** sammuttaaksesi kellon. Tämä toiminto voi säästää energiaa, jos kelloa ei käytetä päivittäin.
- **Tietoja** nähdäksesi kellon ohjelmistoversion ja MAC-osoitteen.

Puhelinsovellus, Doro Companion

Sovellusvalikko

Doro Companion -sovellus on nyt asennettu ja käyttövalmis. Sovellus on jaettu 4 välilehteen.

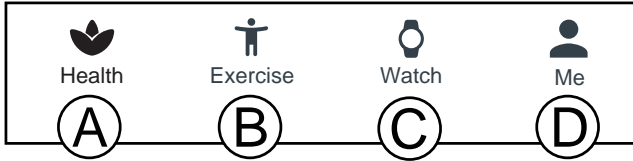

- A. **Terveys** näyttää päivittäisen aktiivisuutesi, terveystietosi, aktiivisuus-harjoituksesi ja suoritettun aktiivisuuden tavoitteesi.
- B. **Liikunta** valitaksesi ja aloittaaksesi aktiviteettiharjoituksen.
- C. **Katso** hallitaksesi kellon asetuksia ja terveydentilan seurantamuistutuksia.
- D. **Minä** näyttää henkilötietosi ja ohjetietosi.

Terveys -välilehti

- A. Päivitys-painiketta, jolloin tiedot päivittyvät kelloon tai kellosta.
- B. Lisää kelloja napauttamalla.
- C. Päivittäiset aktiviteettitiedot. Napauta nähdäksesi tarkemmat tiedot muilla aikaväleillä.
- D. Päivittäiset askeltiedot. Napauta nähdäksesi tarkemmat tiedot muilla aikaväleillä.
- E. Uni: tallennetut unitiedot. Tiedot voivat osoittaa unesi laadun.

Huomaa! Kello pystyy tallentamaan unitietosi vain, jos käytät sitä nukkuessasi.

- F. **Syke:** tallennetut syketiciedot. Tiedot voivat näyttää sykkeesi muutokset aktiviteetista riippuen. Saat lisätietoja napauttamalla.
- G. **Veren happitaso:** mitatut veren happisaturoitietiedot. Saat lisätietoja napauttamalla.
- H. **Treenit:** tallennetut aktiviteettiharjoitukset. Saat lisätietoja napauttamalla.
- I. **Mitalit**, näet mitalisi, kun saavutat asetetut tavoitteet. Katso **Omat → Asetukset → Omat tavoitteet** kohdassa *Minä -välilehti*, s.19.
- J. **Muokkaa korttia** lisätäksesi tai poistaaksesi näkyviä terveyskortteja tai muuttaaksesi niiden järjestystä.

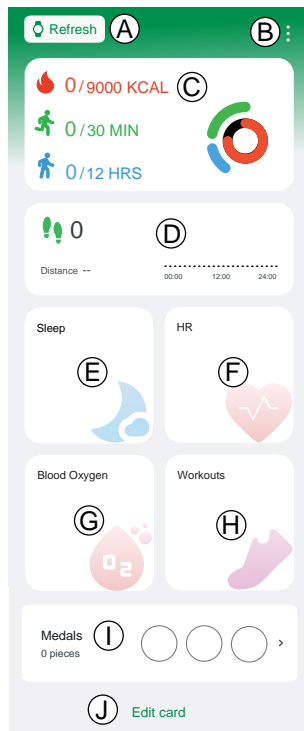

Liikunta -välilehti

Huomaa! Suosittelemme aloittamaan harjoituksen sovelluksesta kellon sijaan, jotta sijainti voidaan jäljittää.

Puhelinta on pidettävä mukana koko harjoituksen ajan, jotta paikannusta voidaan seurata jatkuvasti.

A. Valitse harjoituksen tyyppi:

- **Kävely**
- **Juoksu**
- **Pyöräily**



B. Tarkista GPS-signaalin (sijainti) vastaanotto, jos kyseessä on ulkoiluharjoitus ja haluat tarkastella liikkeitäsi jälkikäteen.

C. Säädä harjoituksen asetuksia:

Huomaa! Tätä ei tarvitse määrittää jokaiseen harjoitukseen, sillä se muistetaan seuraavaa harjoitusta varten.

- **Harjoittelun tavoite** asettaaksesi tietyn harjoittelutavoitteen.
- **Äänimerkki** ilmoitetaan, kun etäisyysväli on saavutettu.
- **Sykealue** määrittääksesi sykealueen, joka voi myös antaa hälytyksen, jos/ kun syke on liian korkea.

D. Aloita harjoitus napauttamalla **Aloita**. Harjoituksen tiedot näytetään sekä sovelluksessa että kellossa.

-  keskeyttääksesi harjoituksen.
-  jatkaaksesi harjoitusta.
-  pysäyttääksesi harjoituksen.
- **Lopeta** lopettaaksesi harjoituksen.

Harjoitustietoja voi tarkastella kohdassa **Treenit**, katso *Terveys -välilehti*, s.15.

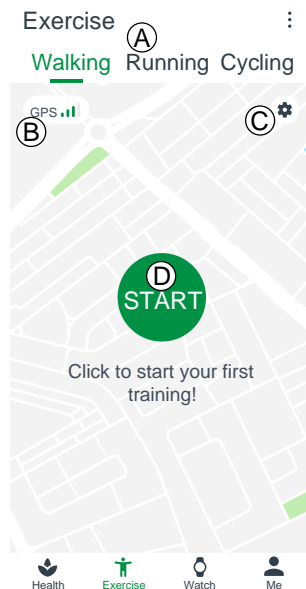

Katso -välilehti

- A. Valitse näytössä näkyvä kello. Tämä on mahdollista vain, jos yhdistettynä on useampi kuin yksi kello.
- B. Napauta kelloa:
- **Laitepäivitys** tarkistaaksesi, onko kelloon saatavilla päivitystä. Jos päivitys on saatavilla, saat siitä ilmoituksen ja suosittelemme aina suorittamaan päivityksen.
 - **Tietoja** nähdäksesi kellon yksityiskohdalliset tiedot.
 - **Käynnistä laite uudelleen** käynnistääksesi kellon uudelleen, jos se lakkaa toimimasta. Vahvista valitsemalla **OK**
 - **Poista laite:** Kaikki laitteen tiedot poistetaan ja laitteen yhteys katkaistaan puhelimesta ja tehdasasetukset palautetaan. Vahvista valitsemalla **OK**.
- C. Katso saatavilla olevat kellotaulut. Asenna napauttamalla valittua kellotaulua. Katso lisää saatavilla olevia kellotauluja verkosta napauttamalla **Lisää**.
- D. **Ilmoitukset ja muistutukset** määrittääksesi, mitkä ilmoitukset kellossa sallitaan. Napauta **Aseta** ja valitse Doro Companion varmistaaksesi, että kellon ilmoituksen sallitaan.
- E. **Puheluhälytys** aktivoiaksesi saapuvien puheluiden ilmoitukset kellossa. Voit asettaa puheluilmoitukselle viiveen napauttamalla **3 sekunnin viive**.
- F. **Herätyskello** tarkistaaksesi ja asettaaksesi hälytyksen sekä puhelimesta että kellossa. Lisää hälytys napauttamalla  / **Lisää hälytys**.

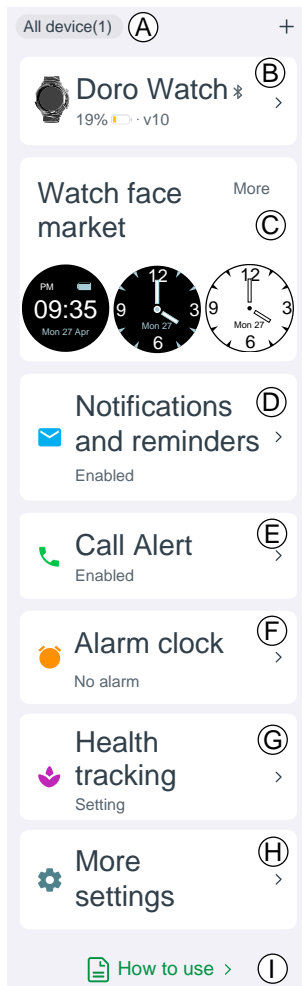

Voit lisätä enintään 10 hälytystä. Aseta hälytyksen aika ja mahdolliset toistot. Voit myös asettaa nimen hälytykselle.

G. **Terveysseuranta** asettaaksesi seuraavat:

- **Syke** määrittää, mitataanko syke jatkuvasti kellon käytön aikana ja kuinka usein syke mitataan. Syke mitataan reaaliaikaisesti harjoituksen aikana riippumatta siitä, mikä asetus on käytössä.
- Aseta kävelymuistutus napauttamalla **Liike**. Asetetun muistutusjakson aikana sinua muistutetaan tunnin välein nousemaan ylös ja kävelemään 50 minuutin kohdalla, jos et ole saavuttanut askeltavoitettasi tunnissa.

H. **Lisäasetukset** asettaaksesi seuraavat:

- **Ei saa häiritä -tila** kun toiminto on käytössä, kello ei anna ilmoituksia eikä näyttö aktivoidu, kun nostat rannettasi. **Ei saa häiritä -tila** on otettava käyttöön määritetyssä ajassa.
- **Käynnistä näyttö nostamalla rannetta** kun toiminto on käytössä, kello kytkeytyy automaattisesti päälle, kun nostat kättäsi.
- **Näytön kirkkaus** asettaaksesi kellon näytön kirkkauden.
- **Pikakuvakkeet** lisätäksesi tai poistaaksesi terveystietoja tai muuttaaksesi niiden järjestystä, kun pyyhkäiset vasemmalle ◀ tai oikealle ▶ kellon aloitusnäytössä.
- **Laitteen kieli** asettaaksesi kellon kielen. Yleensä kello seuraa puhelimen asetettua järjestelmäkieltä.

I. **Käyttöohje** saadaksesi apua kellon ja Doro Companion -sovelluksen käyttöön.

Minä -välilehti

Välilehdellä Minä voit määrittää henkilötietosi. Nämä ovat tärkeä perusta sykkeen, kalorien kulutuksen, askelpituuden, tahdin ja muiden tietojen mittaamiselle.

- A. Näytössä näkyy asennuksen aikana valitsemasi lempinimi.

Muuta henkilötietoja napauttamalla **Muokkaa**.

- B. **Omat tiedot** nähdäksesi aktiviteetti-, terveys- ja harjoittelutietosi.

- C. **Terveysraportti** nähdäksesi viikoittaisen terveysraportin.

- D. **Asetukset** asettaaksesi seuraavat:

- **Omat tavoitteet** asettaaksesi askel- ja painotavoitteet.
- **Asetukset** määrittääksesi yksikköjen asetukset, viikon aloituksen ja aikamuodon.
- **Tyhjennä välimuisti** tyhjentääksesi väliaikaisesti tallennetut tiedot puhelimen muistin vapauttamiseksi.

- E. **Ohje** saadaksesi apua kellon ja Doro Companion -sovelluksen käyttöön.

- F. **Kysymykset ja ehdotukset** lähettääksesi kysymyksiä Dorolle tai jättääksesi parannusehdotuksia.

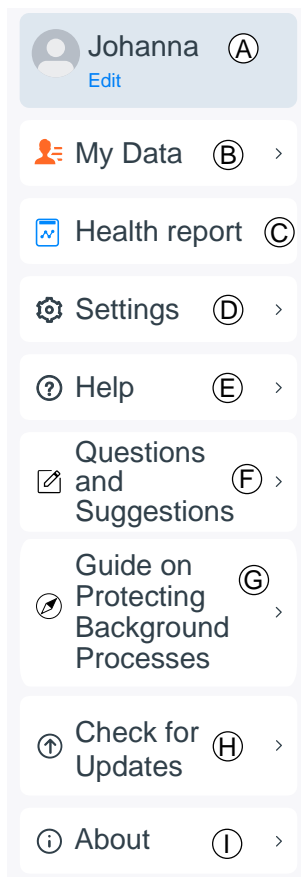

- G. Valitse **Taustaprosessien suojausopas**, jos haluat apua joidenkin Android-asetusten kanssa, jotta saat kellon kaikki toiminnot käyttöösi.

- H. **Tarkista päivitykset** tarkistaaksesi, onko sovellukseen saatavilla uudempaa versiota. Jos päivitys on saatavilla, saat siitä ilmoituksen ja suosittelemme aina suorittamaan päivityksen.

- I. **Tietoja** nähdäksesi sovelluksen version ja hyväksytyt sopimukset. Siinä on myös mahdollisuus peruuttaa sopimus, jolloin sovellus lakkaa toimimasta.

Turvapainike

Doro Watch voidaan myös yhdistää Doro-älypuhelimeen (Android 10.0 ja uudemmat), jolloin sekä käyttäjä että hänen läheisensä saavat mielenrauhaa. Kun yhteys on muodostettu, alempi painike toimii samoin kuin älypuhelimien turva-avain, jolloin Response by Doro-sovellus aktivoituu ja ilmoittaa luotetuille yhteyshenkilöille, että apua tarvitaan.

Käynnistä hälytys pitämällä alempaa painiketta painettuna 3 sekunnin ajan.

Huomaa! Response by Doro on asetettava yhteensopivaan Doro-älypuhelimeen (Android 10.0 tai uudempi), jotta se toimii. Puhelimen ja kellon on myös oltava laitteiden välisen langattoman Bluetooth-yhteyden kantaman sisällä. Tämä on normaalisti 5–10 metriä samassa huoneessa.

Muuta

Huolto ja kunnossapito

Tämä laite on teknisesti kehittynyt laite. Sitä on käsiteltävä varovaisesti. Takuu ei ole voimassa, jos laitetta on käytetty asiattomasti.

- Vedenpitävyys: laite ei sovellu sukeltamiseen, uimiseen meressä tai saunassa käyttämiseen sopii uima-altaassa uimiseen, suihkuun (kylmä vesi) ja muualla kuin syvällä uimiseen.
- Älä käytä tai säilytä laitetta pölyisissä tai likaisissa paikoissa.
- Älä säilytä laitetta hyvin lämpimissä tai kylmissä paikoissa.
- Älä pudota laitetta. Älä altista sitä iskuille tai tärinälle. Raju käsittely voi rikkoa piirilevyn ja hienomekaniikan.
- Älä puhdistaa laitetta käyttämällä voimakkaita kemikaaleja.

Nämä neuvot koskevat puhelinta, paristoa ja muita varusteita. Jos laite ei toimi oikein, ota yhteys laitteen ostopaikkaan. Takuuhuolto suoritetaan vain alkuperäistä kuittia tai laskukopiota vastaan.

Tuotteen oikeaoppinen hävittäminen



(Sähkö- ja elektroniikkalaiteromu)

(Sovelletaan maissa, joissa on erilliset keräysjärjestelmät)

Tämä merkintä tuotteessa, sen lisävarusteissa tai käyttöohjeessa tarkoittaa, että tuotetta ja sen elektronisia lisävarusteita (esim. laturia, kuulokemikrofonia, USB-kaapelia) ei saa

hävittää muun kotitalousjätteen mukana. Jätteiden valvomattomasta käsittelystä ympäristölle tai ihmisten terveydelle mahdollisesti aiheutuvien haittojen välttämiseksi nämä tuotteet on eroteltava muista jätetyypeistä ja kierrätettävä vastuullisesti aineellisten resurssien kestävä uudelleenkäytön edistämiseksi. Kotitalouskäyttäjien tulee ottaa yhteyttä joko jälleenmyyjään, jolta tuote on ostettu, tai paikallishallinnon virastoon ja pyytää tarkkoja ohjeita siihen, mihin tuotteet on vietävä ympäristölle turvallista kierrättämistä varten ja miten. Yrityskäyttäjien tulee ottaa yhteyttä tavarantoimittajaan ja tarkistaa osto-sopimuksen ehdot. Tätä tuotetta ja sen elektronisia lisävarusteita ei saa sekoittaa muihin hävitettäviin yritysjettsiisiin. Tämä tuote on RoHS-yhteensopiva.

Tämän tuotteen akkujen oikea hävittäminen



(Sovelletaan maissa, joissa on erilliset keräysjärjestelmät)

Akussa, käyttöohjeessa tai pakkauksessa oleva merkintä tarkoittaa, että tämän tuotteen akku ei saa hävittää muun kotitalousjätteen mukana. Jos merkinnässä on kemiallinen symboli Hg, Cd tai Pb, se tarkoittaa, että akku sisältää elohopeaa, kadmiumia tai lyijyä enemmän kuin EY-direktiivissä 2006/66 sallitun vertailumäärän. Jos akkuja ei hävitetä asianmukaisesti, nämä aineet voivat aiheuttaa vahinkoa ihmisten terveydelle tai ympäristölle.

Luonnonvarojen suojelemiseksi ja materiaalien uudelleenkäytön edistämiseksi akut on eroteltava muista jätetyypeistä ja kierrätettävä paikallisen maksuttoman akkukeräysjärjestelmän kautta.

EU:n vaatimustenmukaisuusvakuutus

Doro vakuuttaa täten, että radiolaitetyyppi DWO-0420 (Doro Watch) täyttää seuraavien direktiivien vaatimukset: 2014/53/EU ja 2011/65/EU mukaan lukien delegoitu direktiivi (EU) 2015/863, jossa on muokattu liitettä II. EU-vaatimustenmukaisuusvakuutuksen täydellinen teksti on nähtävillä seuraavassa internetosoitteessa: www.doro.com/dofc.

Ekosuunnitteluvakuutus, ulkoisen virtalähteen energiatehokkuus

Doro vakuuttaa täten, että laitteen ulkoinen virtalähde täyttää komission asetuksen (EU) 2019/1782 vaatimukset koskien ulkoisten virtalähteiden ekologista suunnittelua direktiivin 2009/125/EY mukaisesti.

Ekologisen suunnittelun vaatimuksia koskevat täydelliset tiedot ovat saatavilla seuraavasta Internet-osoitteesta: www.doro.com/ecodesign

Ominaisuudet

Bluetooth (MHz): 5.0, (2402 - 2480)

Mitat

Korkeus: 13 mm

Läpimitta: 45 mm

Paino:	45 g (akku mukaan lukien)
Akku:	3.8 V / 300 mAh:n litiumpolymeeriakku
Näyttökoko:	1.28"
Lataaminen:	5 V, enintään 2 A
Latausaika:	Noin 2 tuntia
Pariston käyttöaika:	Noin 8 päivää
Vedenkestävä:	Vesitiivis (IP68)
Käyttöympäristön lämpötila:	Väh.: 0° C (32° F) Enint.: 60° C (140° F)

DWO-0420 (Doro Watch) (1011)

Finnish

Version 2.0

©2022 Doro AB. All rights reserved.

www.doro.com



REV 21259 – STR