

Doro Tablet

Hurtigveiledning

Norsk

BAKSIDE OVERSIKT

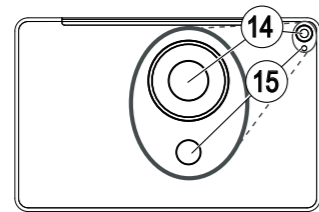

BORDSTATIV

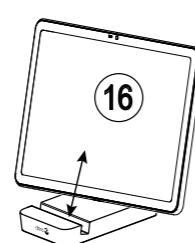

FORSIDE OVERSIKT

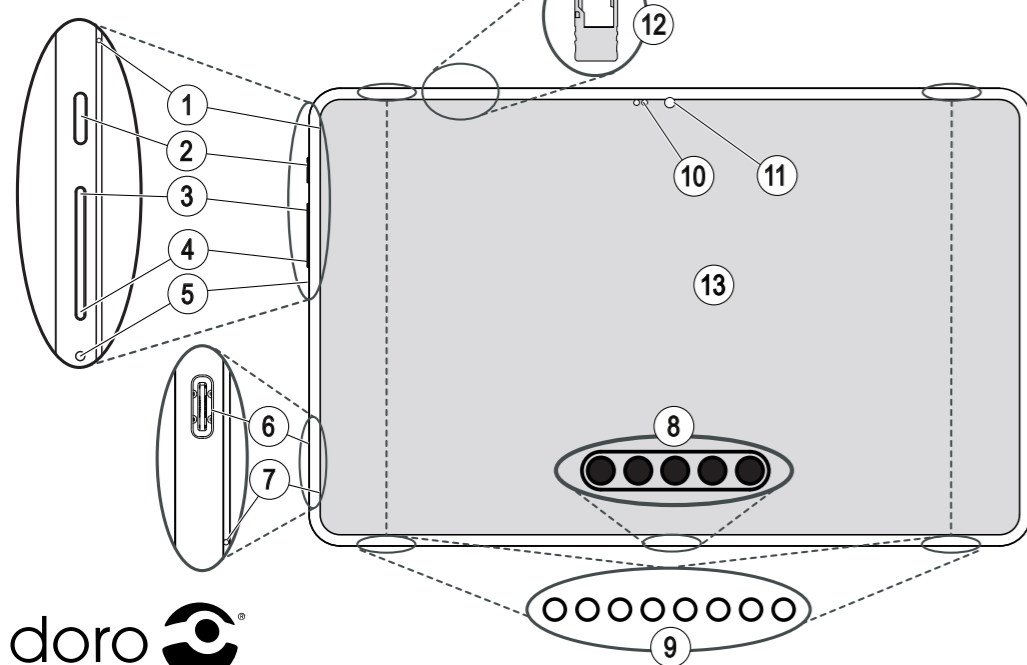

1. Første mikrofon
2. På/av-knapp – hold inne for å slå nettbrettet på/av
3. Volumknapp – SKRU OPP lyden
4. Volumknapp – SKRU NED lyden
5. Nålehull for tilbakestilling, trykk med en binders eller lignende for å starte maskinvaren på nytt.
6. USB Type-C, for lading av batteriet eller tilkobling til andre enheter, f.eks. en datamaskin eller hodetelefoner
7. Andre mikrofon
8. Tastaturtilkobling (for kompatibelt tastaturtilbehør)
9. 4 x høyttaler
10. Avstands-/lyssensorer, justerer skjermen basert på lyset i omgivelsene og slår av skjermen når den er tildekket.
11. Frontkamera, selfiekamera
12. Minnekortholder
13. Berøringsskjerm
14. Baksidekamera
15. Blits
16. Bordstativ
Smal åpning: Kun nettbrett
Bred åpning: Nettbrett med beskyttelsesdeksel

4. LADE NETTBRETTET

Det kan hende at nettbrettet leveres med tilstrekkelig batterinivå til at det kan slås på umiddelbart etter utpakking, men vi anbefaler å lade det helt opp før det brukes for første gang.

⚠ FORSIKTIG

Bruk bare batterier, lader og tilbehør som er godkjent for bruk med akkurat denne modellen. Tilkobling av annet tilbehør kan medføre fare, og kan føre til at typegodkjenningen og garantien blir ugyldig.

Sett den smale enden av den medfølgende USB-kabelen inn i ladekontakten (USB Type-C) på nettbrettet, og den andre enden i laderen som kobles til en stikkontakt.

5. SLÅ PÅ NETTBRETTET

Merk! Når du slår på nettbrettet, kan det hende at de installerte applikasjonene må oppdateres. Oppdatering av applikasjoner krever Internettforbindelse, og kan ta noen minutter. Nettbrettet kan virke litt tregt mens oppdateringen pågår.

- Hold inne på/av-knappen til skjermen tennes.
- Vent mens nettbrettet starter.
- Følg oppsettveiledningen for å koble til Internett og start å tilpasse det nye nettbrettet ditt.
- Logg på med en eksisterende Google-konto, eller opprett en ny konto.

6. OPPSTARTSVEILEDNING

Første gang du slår på nettbrettet, startes en oppstartveiledning. Følg instruksjonene for å starte personlig tilpasning av ditt nye nettbrett.

7. KOBLE TIL INTERNETT

Med dette nettbrettet kan bruke Internett, sende og motta e-post, installere apper og spill og bruke sosiale medier som Facebook og Twitter. For å gjøre det må du være tilkoblet Internett. Du har kanskje Wi-Fi i boligen allerede, og det er ofte tilgjengelig på arbeidsplassen. Bruk gjerne gratis nettverk på kafeer, hoteller, tog og biblioteker. Tilkobling til internett med Wi-Fi medfører ikke ekstra kostnader for datatrafikk med mindre du må betale for å bruke det trådløse nettverket. Hvis du ikke konfigurerte Internett-tilgang i oppstartsveiviseren første gang du slo på nettbrettet, finner du instruksjoner for å gjøre det her.

1. Gå til startskjerm bildet og trykk på **Angi** → **Internett-tilkobling** → **Wi-Fi**.
2. Slå på for å aktivere. Tilgjengelige nettverk vises i en liste. Nettverkene kan være åpne eller sikret (🔒).
3. Trykk på ønsket nettverk og trykk på **Koble til**.
4. Hvis nettverket er sikret, taster du passordet. Trykk på **Vis passord** for å se passordet i vanlig tekst.

Tips: vises i statuslinjen når nettbrettet er tilkoblet.

Du kan enkelt slå Wi-Fi på og av fra hurtiginstillingene i varslingspanelet. Varslingspanelet åpnes ved å sveipe statuslinjen nedover.

Merk! Vær oppmerksom på at nettbrettet husker Wi-Fi-nettverkene du kobler til. Hvis Wi-Fi er slått på, kobler nettbrettet seg automatisk til nettverket neste gang det er innen rekkevidde. Noen åpne nettverk krever at du logger på en nettside før du får tilgang til nettverket.

1. PAKKE UT NETTBRETTET

Det første trinnet er å pakke ut nettbrettet og kontrollere artiklene og utstyret som er inkludert. Les gjennom brukerhåndboken for å gjøre deg kjent med utstyret og de grunnleggende funksjonene.

For den fullstendige brukerhåndboken, besøk www.doro.no/brukerstotte/ eller kontakt vår brukerstøtte. Hvilke artikler som følger med enheten, og hvilket tilbehør som er tilgjengelig, kan variere avhengig av region eller tjenesteleverandør.

- Artiklene som følger med, er bare laget for denne enheten og er kanskje ikke kompatible med andre enheter.
- Utseende og spesifikasjoner kan endres uten forvarsel.
- Du kan kjøpe ekstra tilbehør hos din lokale Doro-forhandler. Forsikre deg om at tilbehøret er kompatibelt med enheten før du kjøper det.

2. KOMME I GANG

Før du begynner å bruke nettbrettet, kan det hende du trenger:

- **Wi-Fi-tilgang.** Du må ha et Wi-Fi-tilgangspunkt tilgjengelig for å etablere Internett-tilgang. Du blir veiledet gjennom et Wi-Fi-oppsett når du starter nettbrettet for første gang. Se også «7. Koble til Internett».
- **Minnekort** (valgfritt). Du kan bruke et minnekort (MicroSD) for å øke lagringsplassen på nettbrettet, slik at du kan lagre flere filer, bilder, videoer osv. Sett inn et minnekort, og følg instruksjonene for å velge hvordan minnekortet skal brukes. Vi anbefaler å bruke et minnekort med høy hastighet.

8. OMSTART AV MASKINVARE

Hvis enheten stopper og ikke reagerer, kan du starte den på nytt ved å holde inne **På-/Av-knappen** i minst 8 sekunder for å omstarte den. Enheten starter automatisk på nytt etter at den er omstartet.

Alternativt kan du trykke forsiktig med en binders eller lignende inn i nålehullet for å starte maskinvaren på nytt.

9. HJELP OG YTTERLIGERE SUPPORT

Trykk **Hjelp** for å vise trinnvise veiledninger for å oppdage flere funksjoner på nettbrettet ditt.

Du finner mer hjelp i forbindelse med Android på <https://support.google.com/android/>.

Doro nettbrett leveres med de beste Google-appene forhåndsinstallert, slik at den er klar til bruk rett ut av esken. Google Search, Google Maps, Chrome, YouTube, Gmail, Google Drive og mye mer – klar til bruk på enheten din. Og med Google Play Store har du tilgang til din favorittunderholdning. Velg mellom millioner av apper, bøker, sanger, filmer og spill.

Du finner mer hjelp i forbindelse med Google-appene på: <https://support.google.com/>

Velg appen du ønsker hjelp med.

Ekstern hjelp

Med QuickSupport fra Teamviewer kan du få teknisk støtte fra en slektning. De kan bruke en datamaskin eller en annen smartenhet sammen med Teamviewer-appen for ekstern tilgang, styring og visning av nettbrettet hvis du trenger hjelp.

- **Google™-konto:** Du trenger en Google-konto for å kunne bruke alle funksjonene i nettbrettet ditt. Hvis du ikke har en konto enda, kan du ta det helt med ro. Du blir veiledet gjennom et kontooppsett når du starter nettbrettet for første gang. Det kan imidlertid være en fordel å tenke på et brukernavn og et passord, siden det brukes til mange tjenester, for eksempel *Gmail™*, *Google Drive™*, *Google Photos™* og andre Google-produkter.

3. SETTE INN MINNEKORTET (VALGFRI TT OG IKKE INKLUDERT)

1. Bruk det medfølgende nåleverktøyet til å skyve ut minnekortholderen ved å presse den tynne siden forsiktig inn i hullet. Kontroller at nålen står vinkelrett på hullet for å unngå skade på enheten eller nålen.
2. Trekk holderen forsiktig ut av sporet.
3. Sett minnekortet i holderen. Pass på at de gullfargede kontaktene på minnekortet vender ned, som vist. Kompatibel korttype: MicroSD, MicroSDHC, MicroSDXC.
4. Sett kortholderen forsiktig tilbake i sporet.

Merk! Du må kanskje starte nettbrettet på nytt for at minnekortet skal bli oppdatet.



